

Projekt:	Umbau Sieg X3 Version 3	Material	
Benennung:	Deckel Fräskopf X3 Super		
Nummer:	24	Anzahl: 1	
Datei:	X3_3-24A	Datum: 10.12.08	
Copyright Christoph Selig, Merowingerstraße 20a, 40223 Düsseldorf - nur für den privaten Gebrauch			

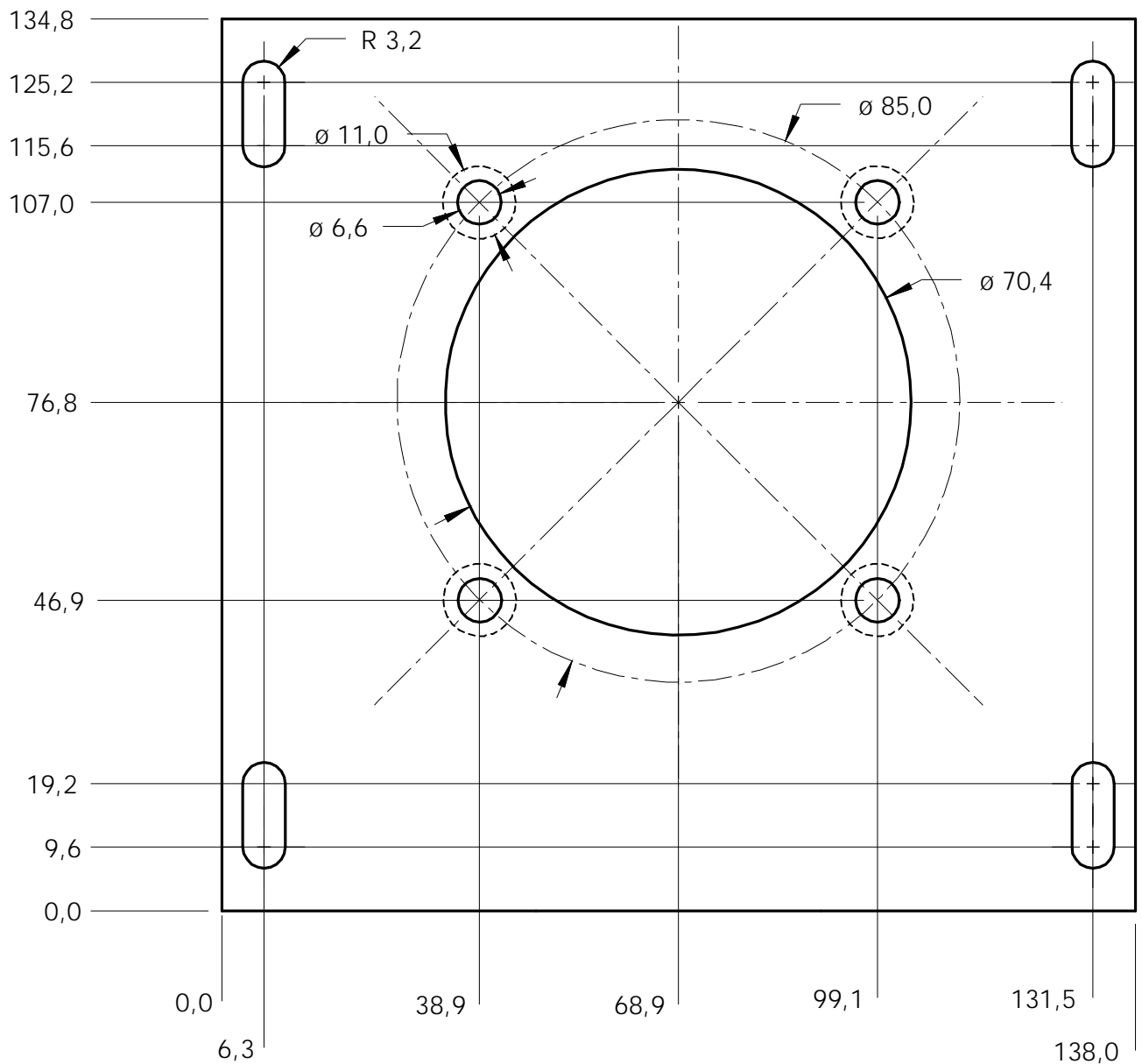

Projekt:	Umbau Sieg X3	Material
Benennung:	Motorträger X3 Super	Al Cu Mg 1 (10 mm)
Nummer:	25	Anzahl: 1
Datei:	X3-25	Datum: 20.02.07
Copyright Christoph Selig, Merowingerstraße 20a, 40223 Düsseldorf - nur für den privaten Gebrauch		

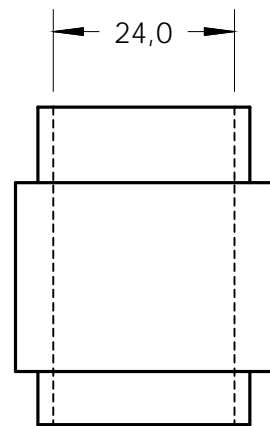
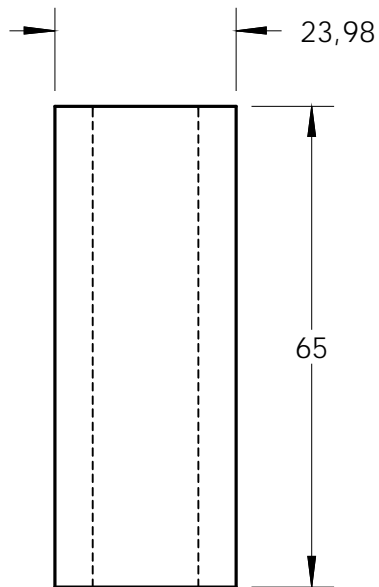
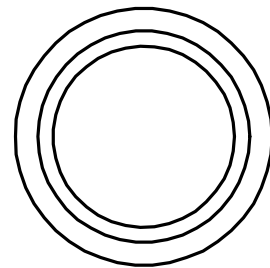
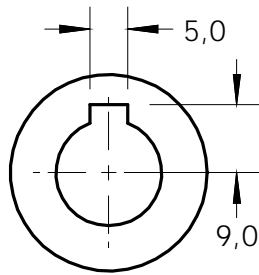
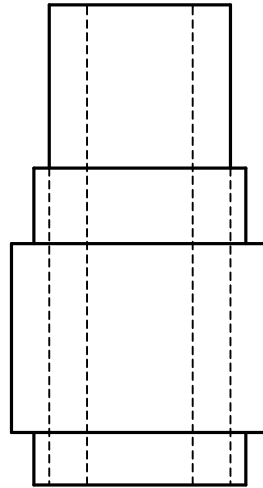

14 H7

vorhandenes Teil ausdrehen

Projekt:	Umbau Sieg X3 Version 3	Material	
Benennung:	Motorritzel X3 Super	Al Cu Mg PB	
Nummer:	32	Anzahl: 1	
Datei:	X3_3-32A	Datum: 25.09.08	
Copyright Christoph Selig, Merowingerstraße 20a, 40223 Düsseldorf - nur für den privaten Gebrauch			