

Projekt:	Umbau Sieg X3 Version 3	Material
Benennung:	Antrieb X-Achse	
Nummer:	01	Anzahl:
Datei:	X3_3-01	Datum: 25.09.08

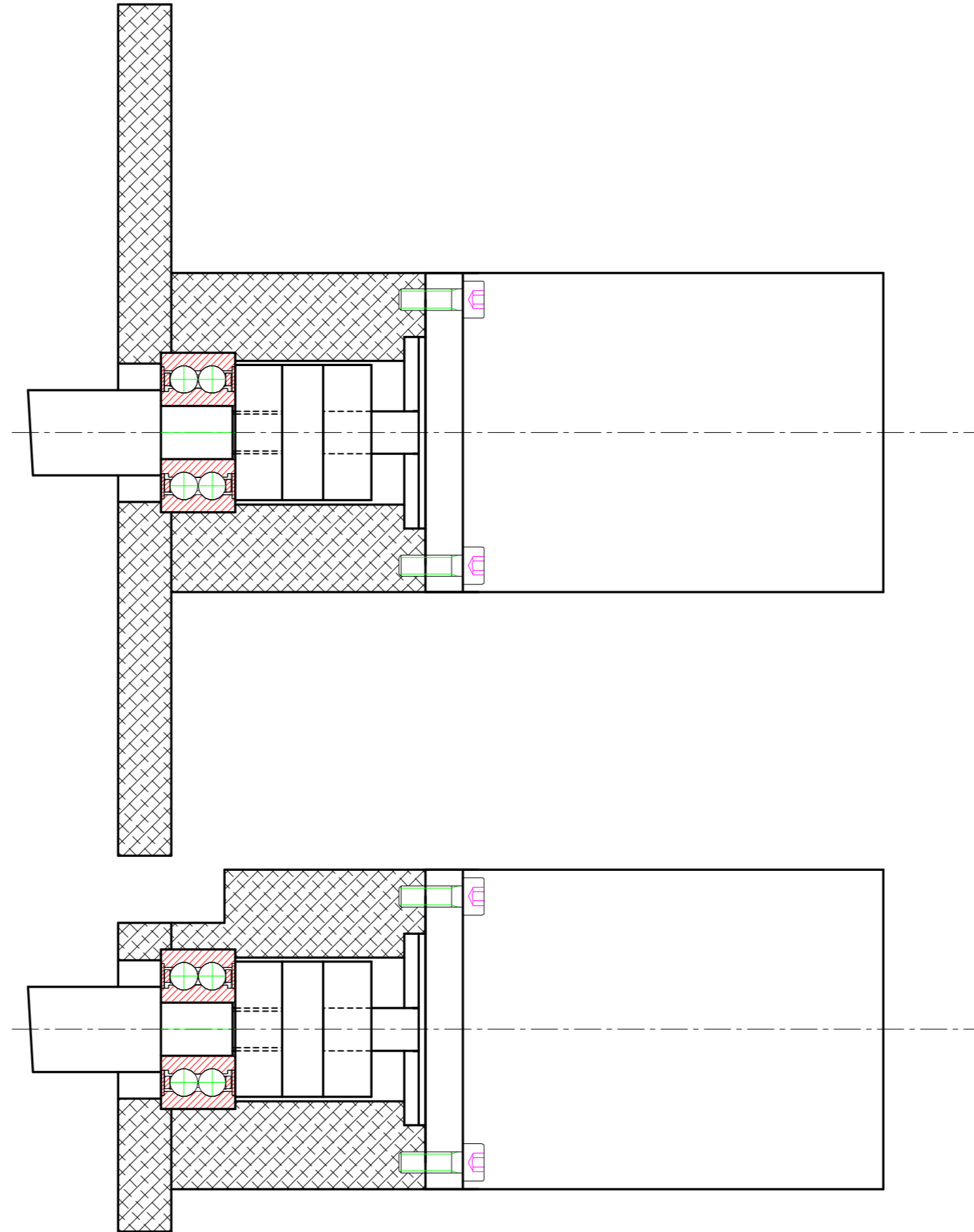

Projekt:	Umbau Sieg X3 Version 3	Material
Benennung:	Antrieb Y	
Nummer:	02	Anzahl:
Datei:	X3_3-02	Datum: 25.09.08

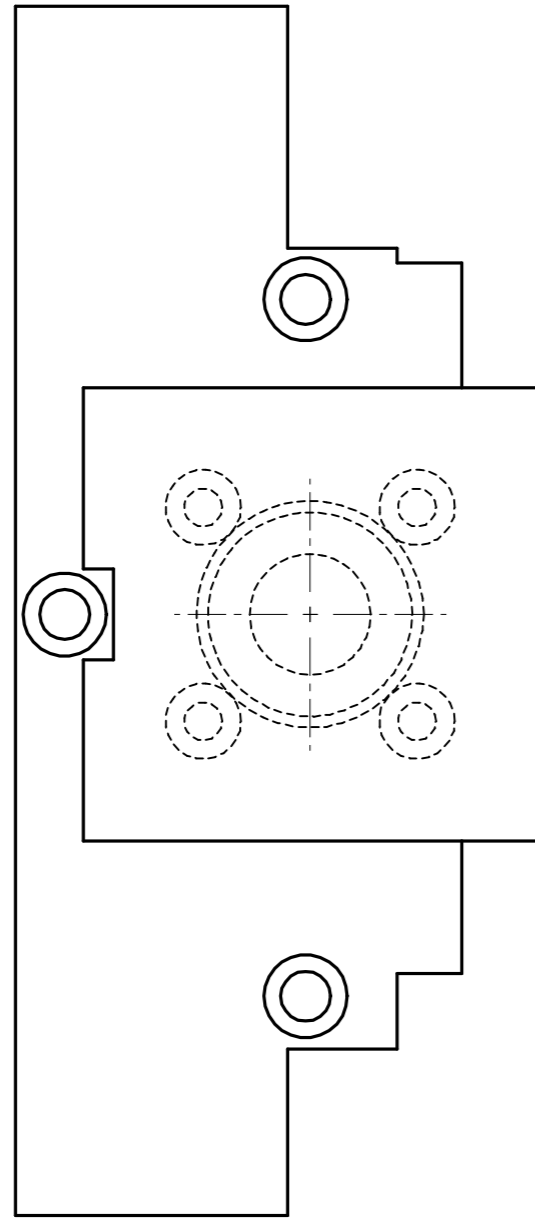
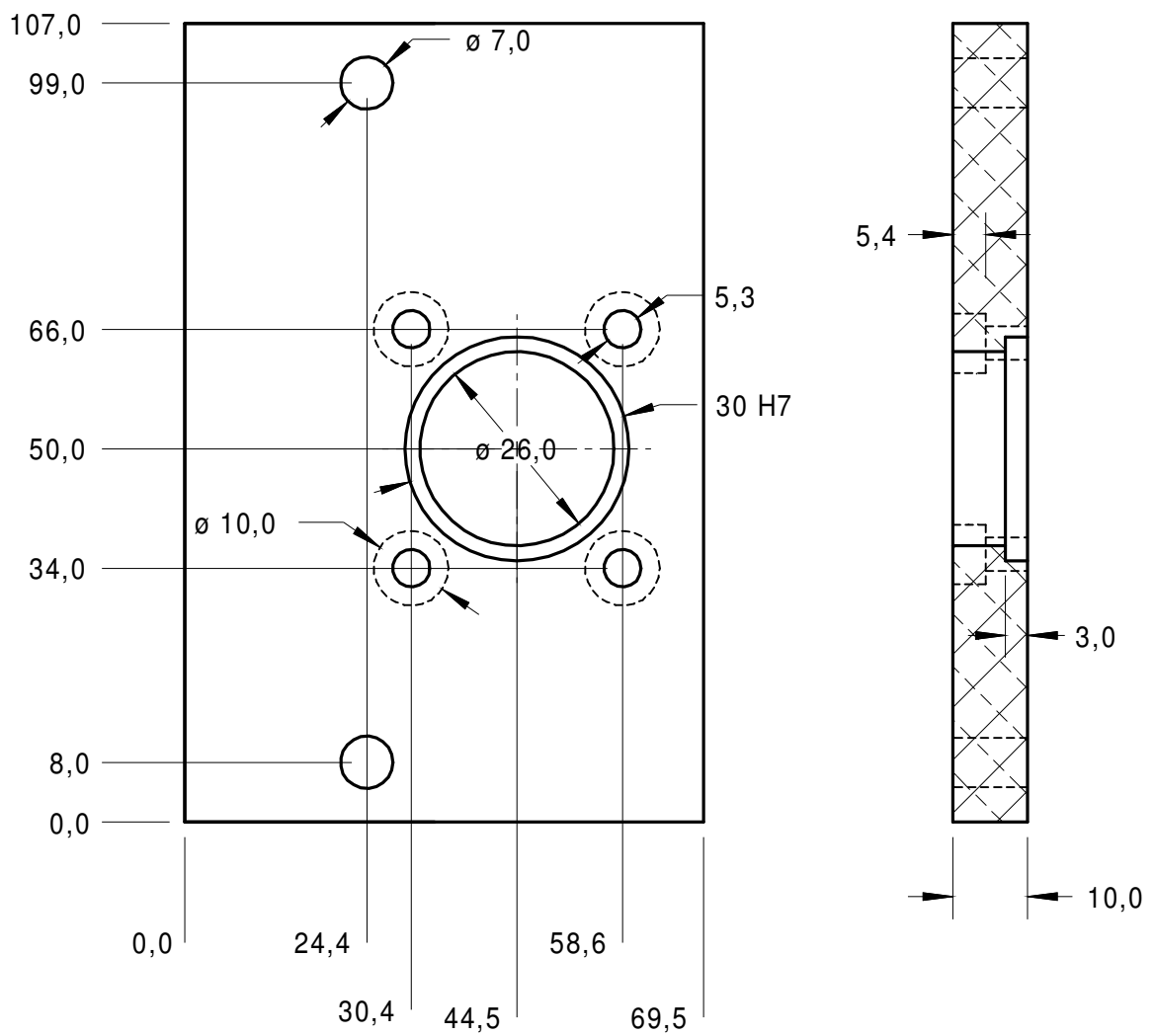

Projekt:	Umbau Sieg X3 Version 3	Material	
Benennung:	Lagerflansch Antrieb X	Al Cu Mg Pb	
Nummer:	3	Anzahl: 1	
Datei:	X3_3-03	Datum: 25.09.08	
Copyright Christoph Selig, Merowingerstraße 20a, 40223 Düsseldorf - nur für den privaten Gebrauch			

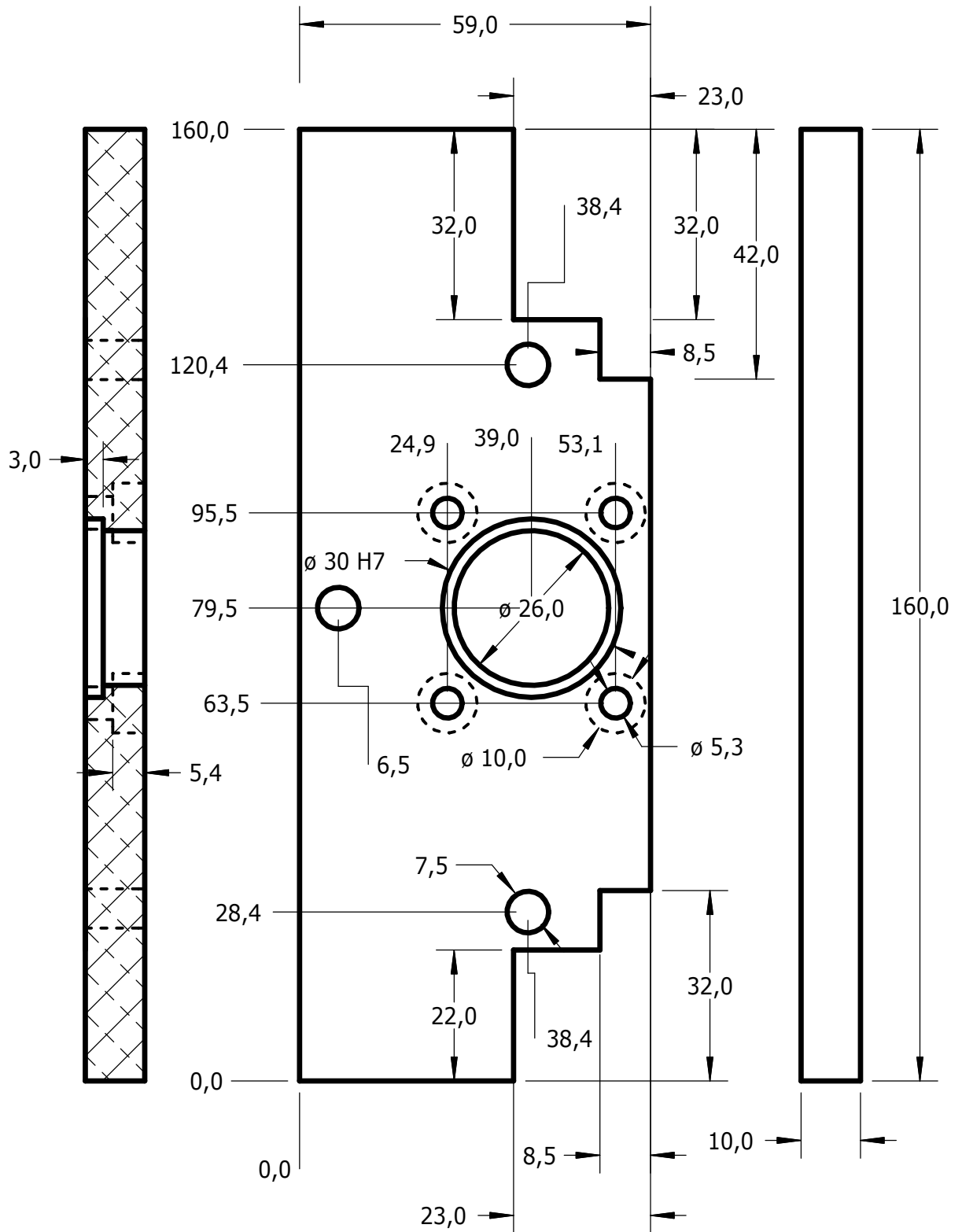

Projekt:	Umbau Sieg X3 Version 3	Material	
Benennung:	Lagerflansch Antrieb Y	Al Cu Mg Pb	
Nummer:	4	Anzahl: 1	
Datei:	X3_3-04	Datum: 25.09.08	
Copyright Christoph Selig, Merowingerstraße 20a, 40223 Düsseldorf - nur für den privaten Gebrauch			

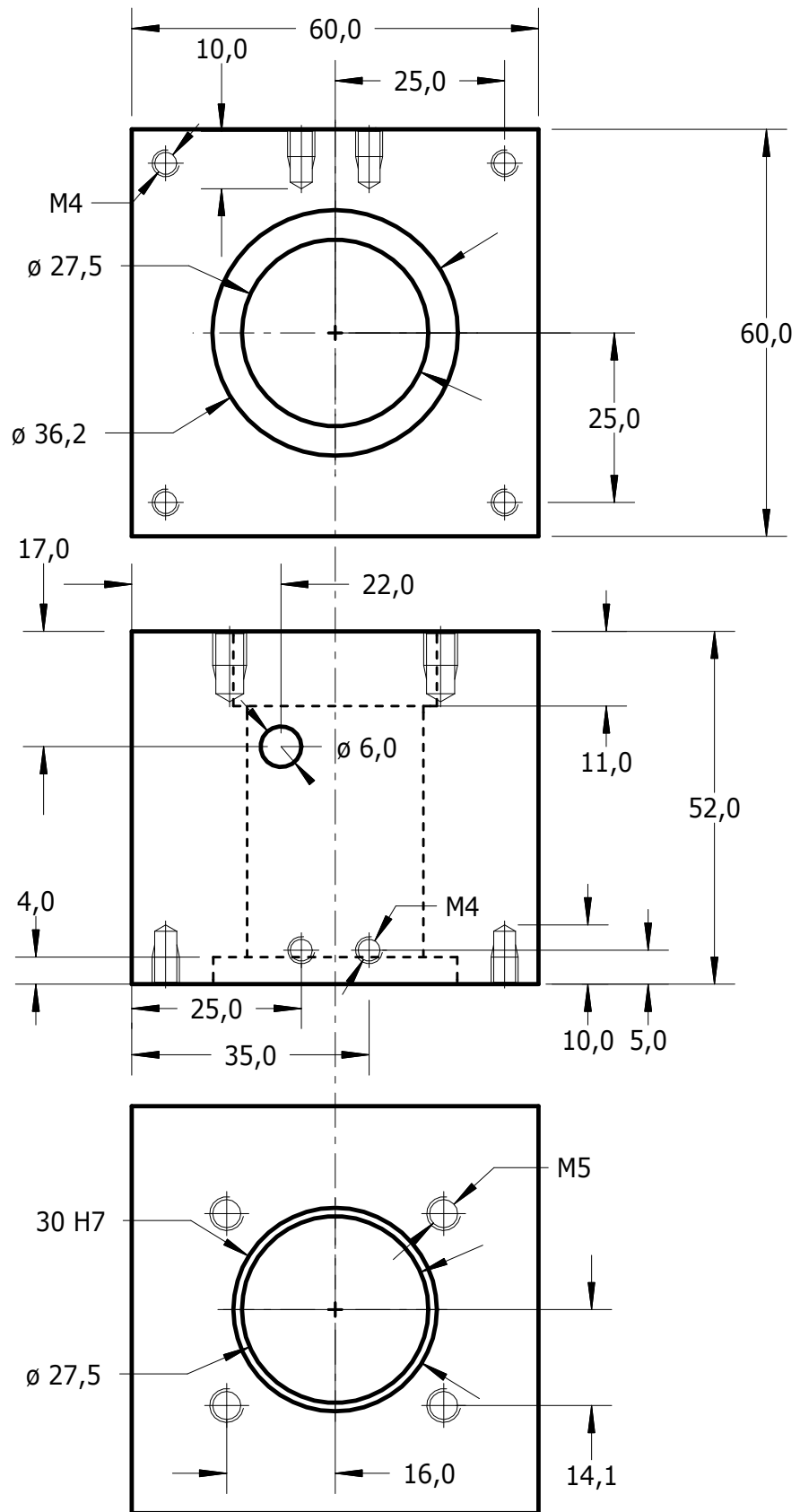

Projekt:	Umbau Sieg X3 Version 3	Material	
Benennung:	Lagergehäuse X	Al Cu Mg Pb	
Nummer:	5	Anzahl: 1	
Datei:	X3_3-05	Datum: 06.01.14	
Copyright Christoph Selig, Merowingerstraße 20a, 40223 Düsseldorf - nur für den privaten Gebrauch			

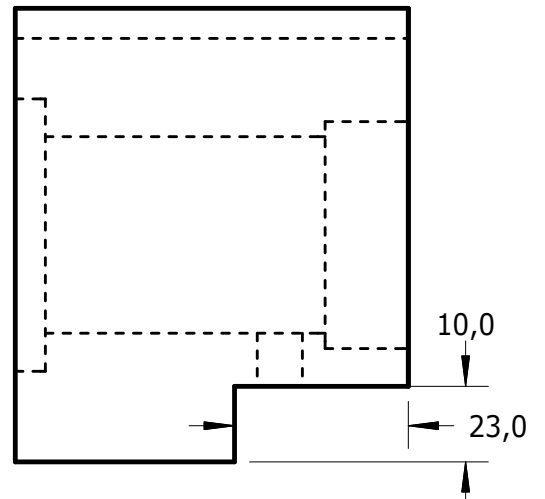
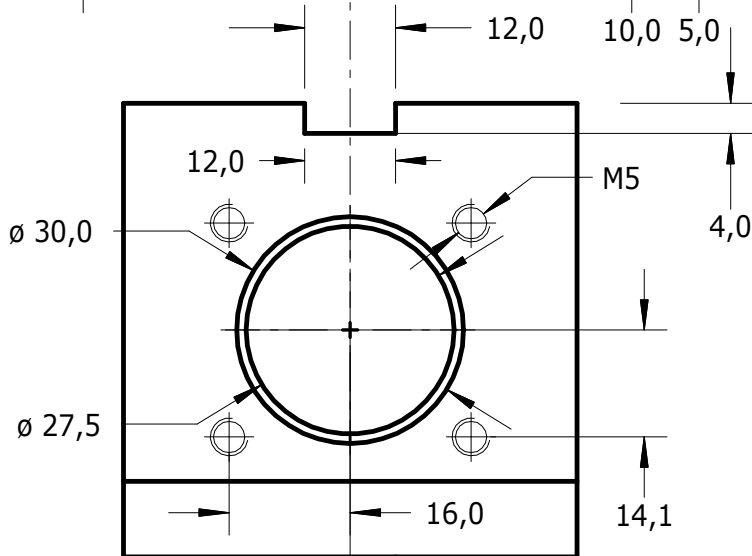
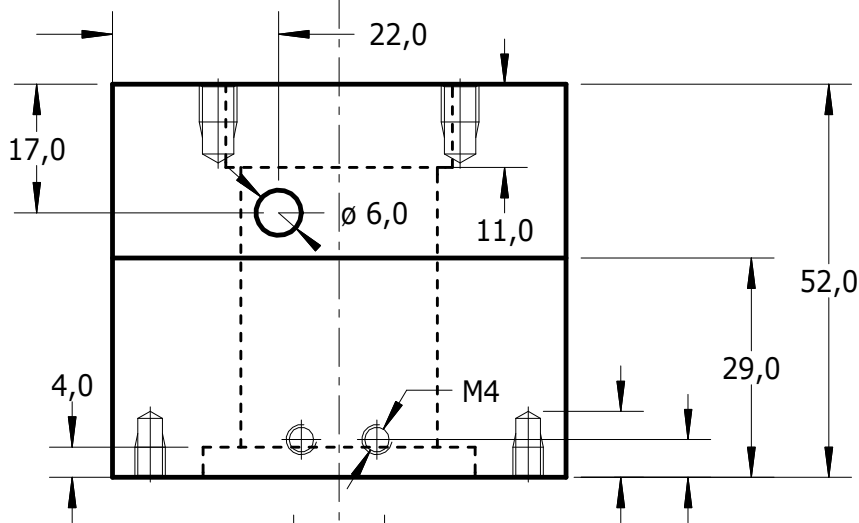
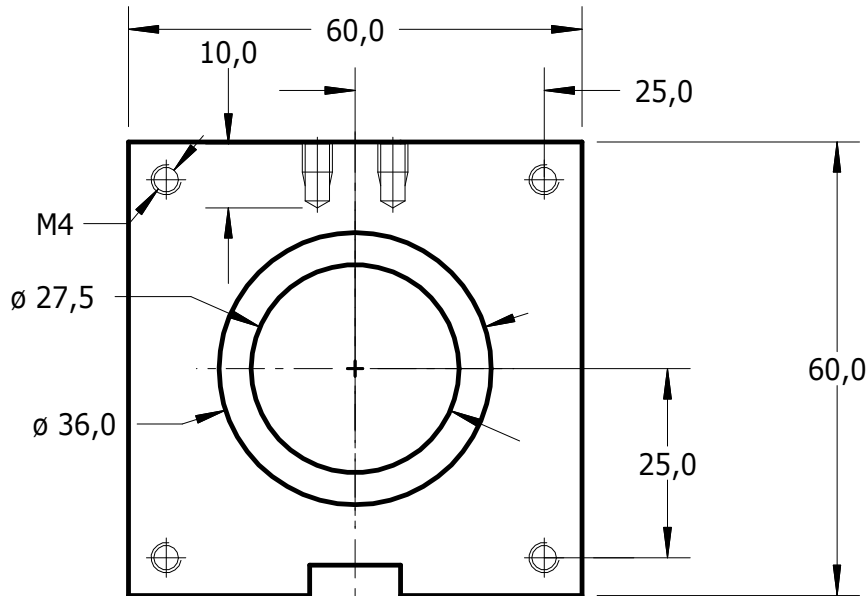

Projekt:	Umbau Sieg X3 Version 3	Material	
Benennung:	Lagergehäuse Y	Al Cu Mg Pb	
Nummer:	5A	Anzahl: 1	
Datei:	X3_3-05A	Datum: 06.01.14	
Copyright Christoph Selig, Merowingerstraße 20a, 40223 Düsseldorf - nur für den privaten Gebrauch			

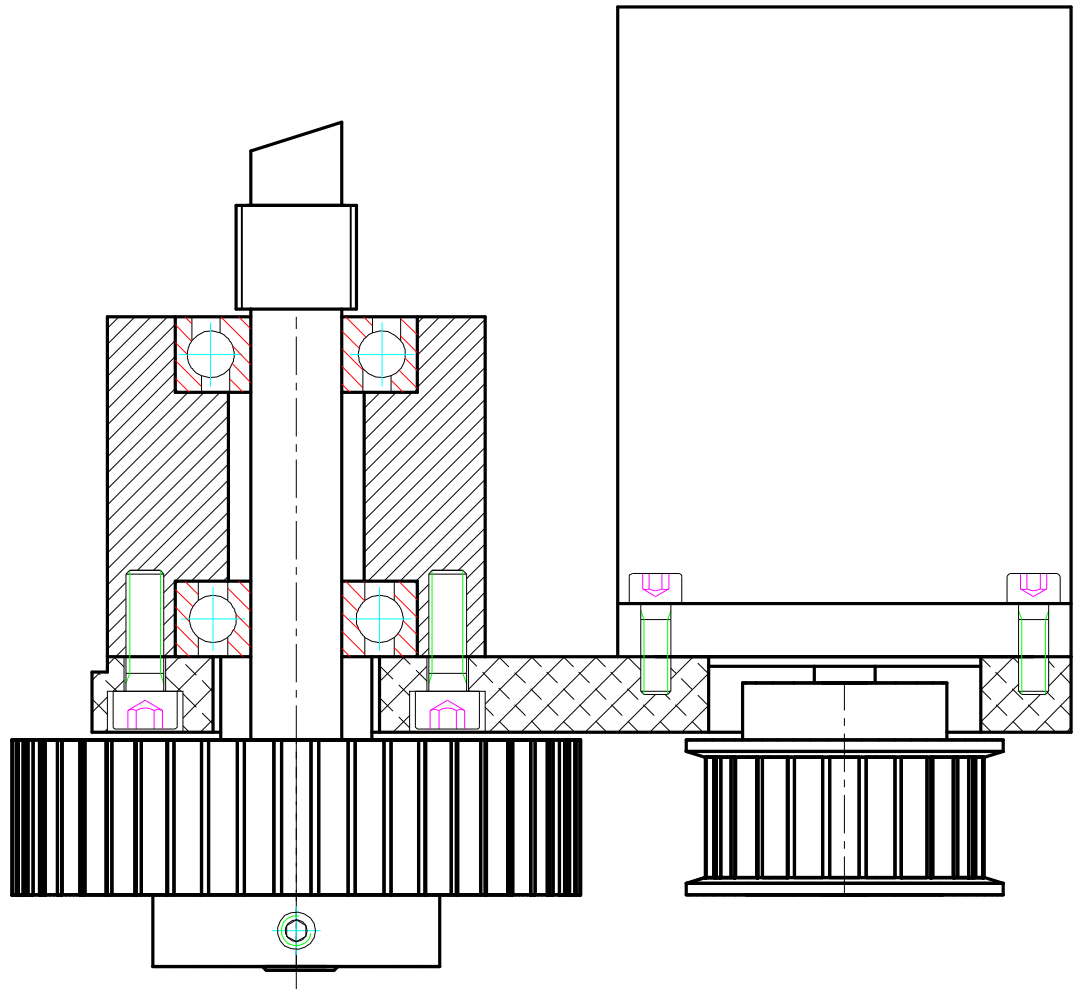

Projekt:	Umbau Sieg X3 Version 3	Material	
Benennung:	Antrieb Z-Achse		
Nummer:	06	Anzahl: 1	
Datei:	X3_3-06	Datum: 25.09.08	
Copyright Christoph Selig, Merowingerstraße 20a, 40223 Düsseldorf - nur für den privaten Gebrauch			

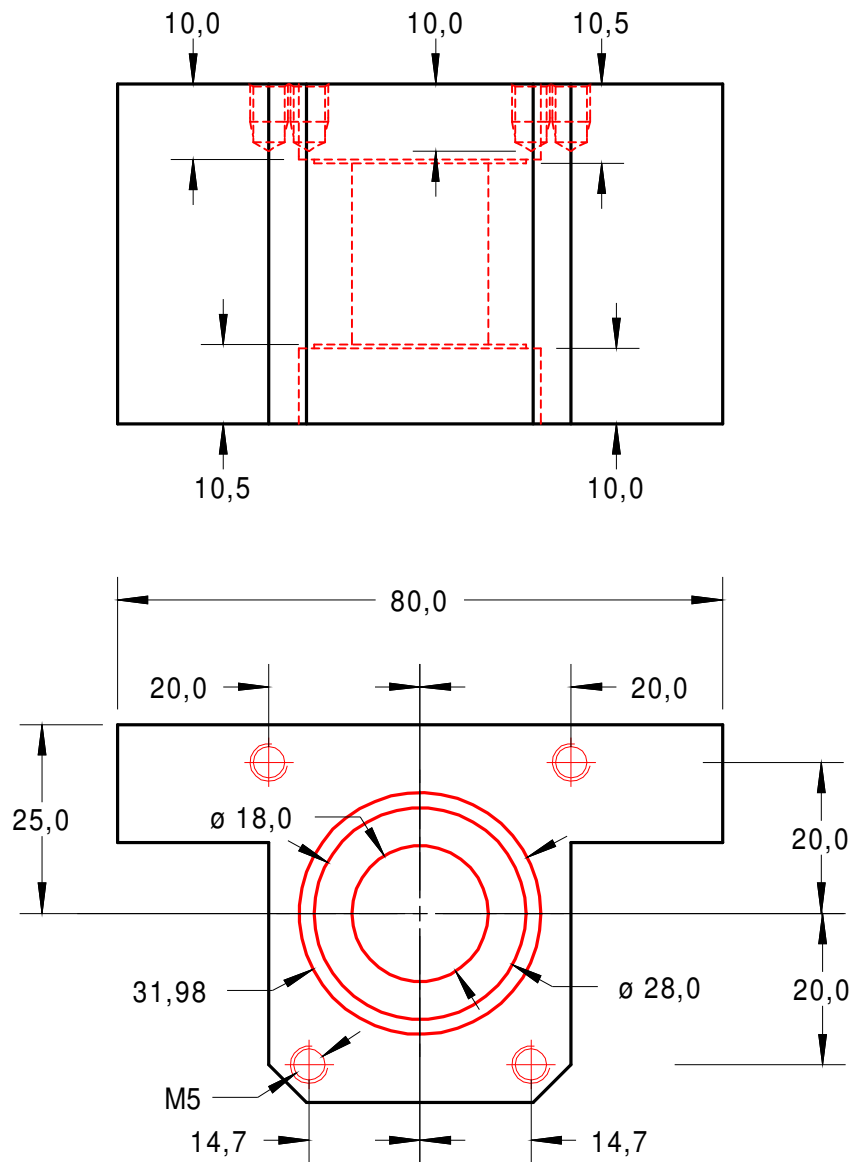

Ansicht im eingebauten Zustand von unten  
auf Paßstifte achten!

Projekt:	Umbau Sieg X3 Version 3	Material	
Benennung:	Bearbeitung Z-Lager unten		
Nummer:	07	Anzahl: 1	
Datei:	X3_3-07	Datum: 25.09.08	
Copyright Christoph Selig, Merowingerstraße 20a, 40223 Düsseldorf - nur für den privaten Gebrauch			



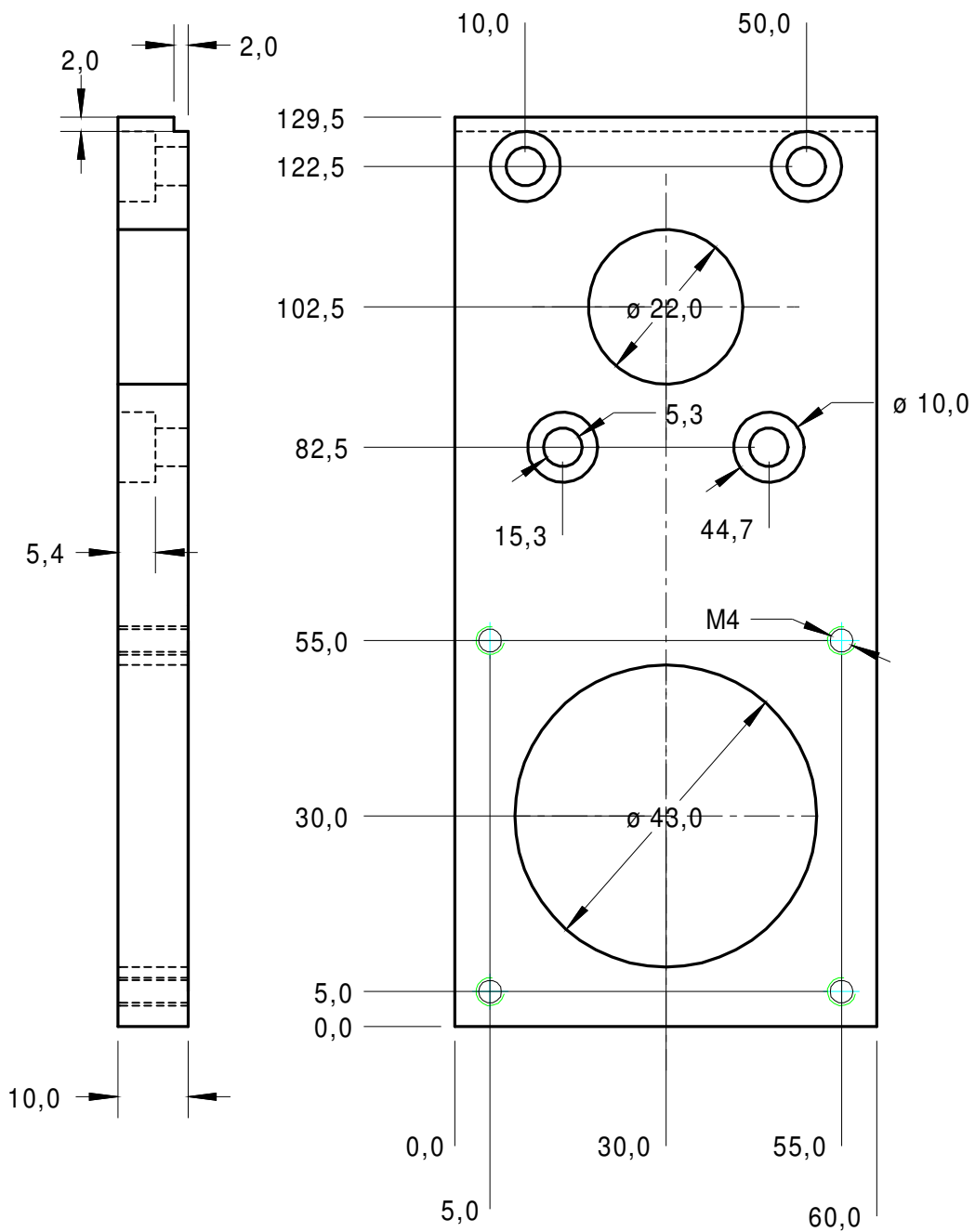

Projekt:	Umbau Sieg X3 Version 3	Material	
Benennung:	Motorträger Z	Al Cu Mg Pb	
Nummer:	08	Anzahl: 1	
Datei:	X3_3-08	Datum: 25.09.08	
Copyright Christoph Selig, Merowingerstraße 20a, 40223 Düsseldorf - nur für den privaten Gebrauch			

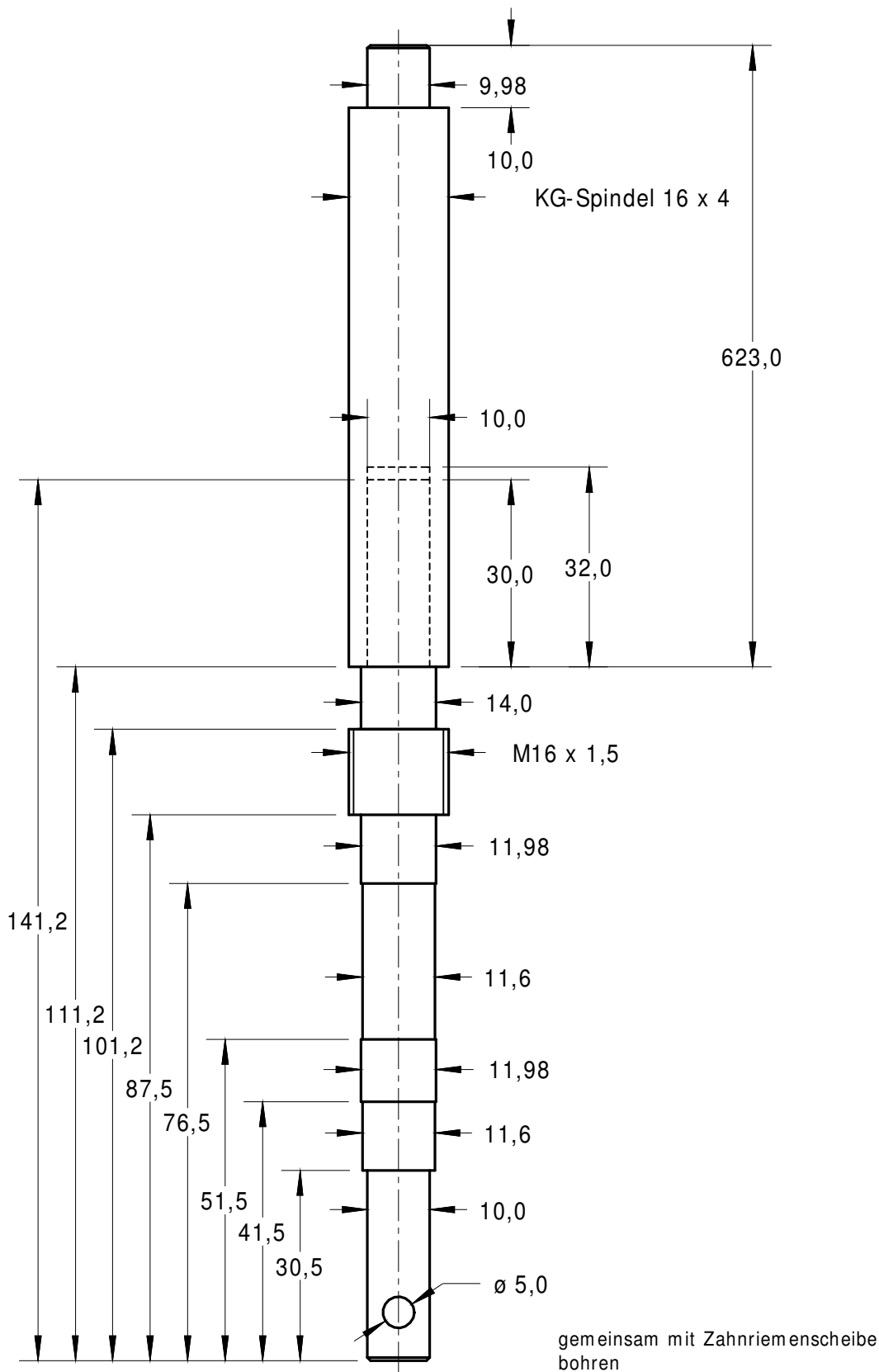

Projekt:	Umbau Sieg X3 Version 3	Material
Benennung:	Spindel Z-Achse	Stahl
Nummer:	09	Anzahl: 1
Datei:	X3_3-09	Datum: 29.10.08
Copyright Christoph Selig, Merowingerstraße 20a, 40223 Düsseldorf - nur für den privaten Gebrauch		

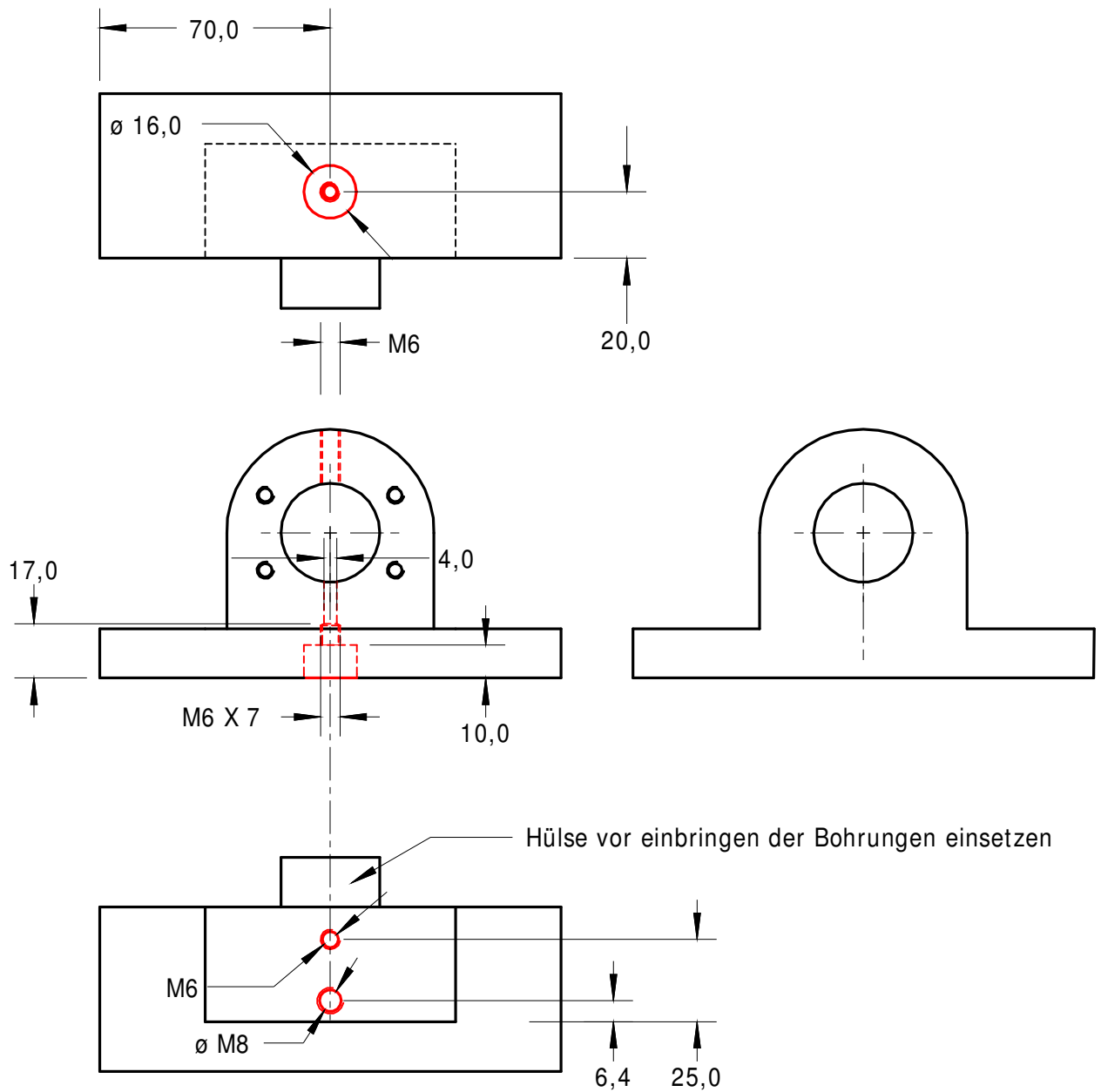

vorhandenes Teil bearbeiten

Projekt:	Umbau Sieg X3 Version 3	Material	
Benennung:	Muttergehäuse Z-Achse		
Nummer:	10	Anzahl: 1	
Datei:	X3_3-10	Datum: 07.11.08	
Copyright Christoph Selig, Merowingerstraße 20a, 40223 Düsseldorf - nur für den privaten Gebrauch			

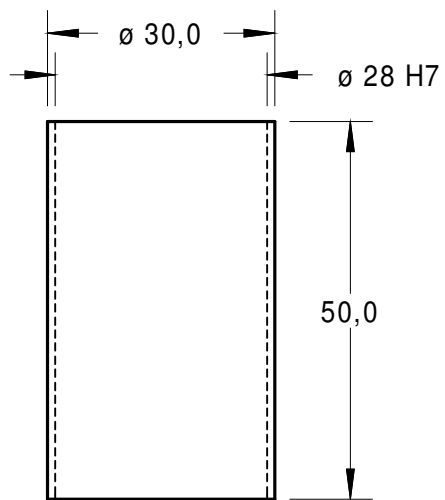
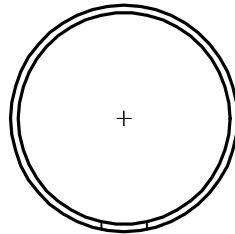

Projekt:	Umbau Sieg X3 Version 3	Material	
Benennung:	Hülse Spindelmutter Z-Achse	MS 58	
Nummer:	11	Anzahl: 1	
Datei:	X3_3-11	Datum: 07.11.08	
Copyright Christoph Selig, Merowingerstraße 20a, 40223 Düsseldorf - nur für den privaten Gebrauch			

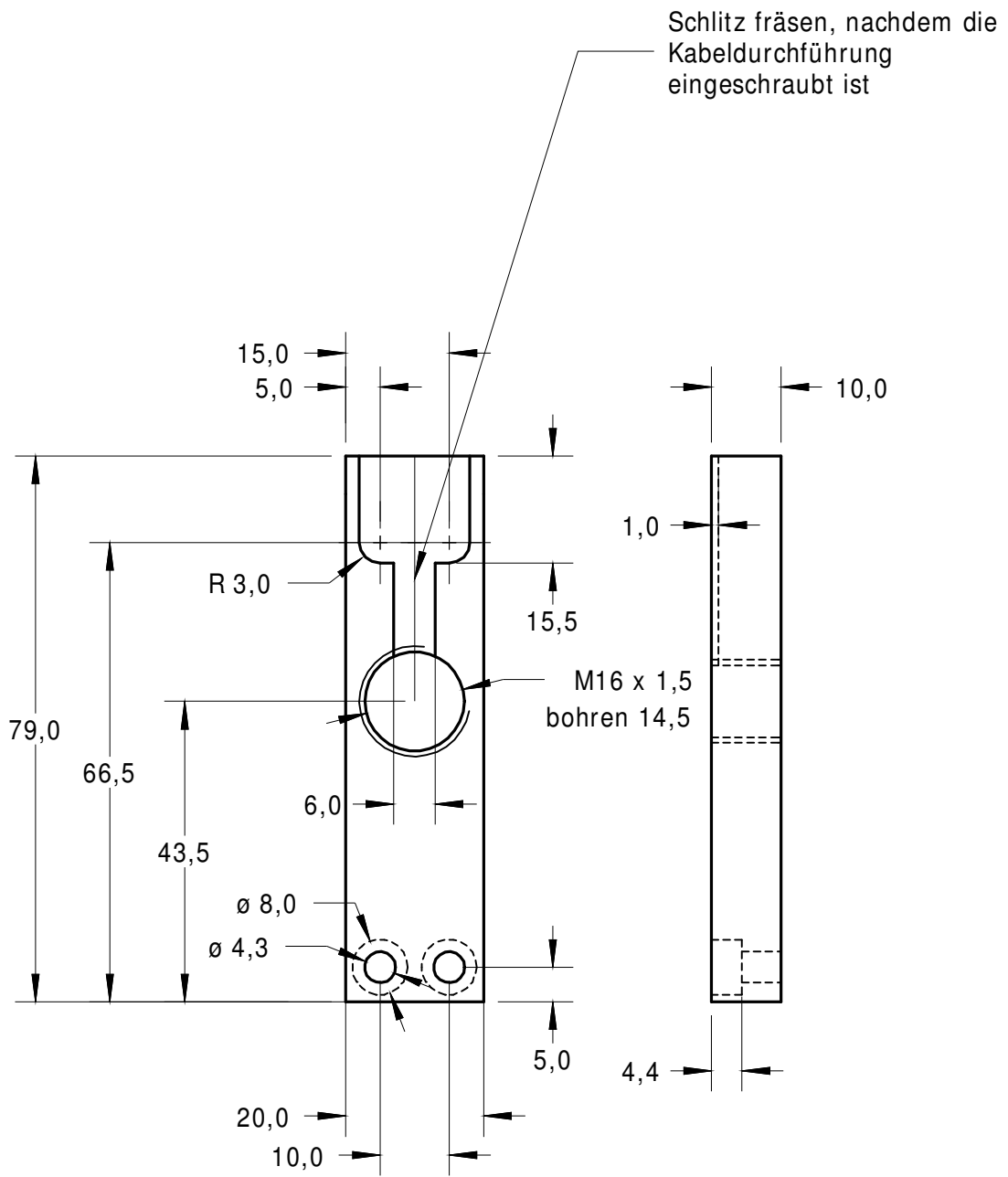

Projekt:	Umbau Sieg X3 Version 3	Material	
Benennung:	Zugentlastung Motorkabel	Al Cu Mg Pb	
Nummer:	12	Anzahl: 2	
Datei:	X3_3-12	Datum: 06.09.08	
Copyright Christoph Selig, Merowingerstraße 20a, 40223 Düsseldorf - nur für den privaten Gebrauch			

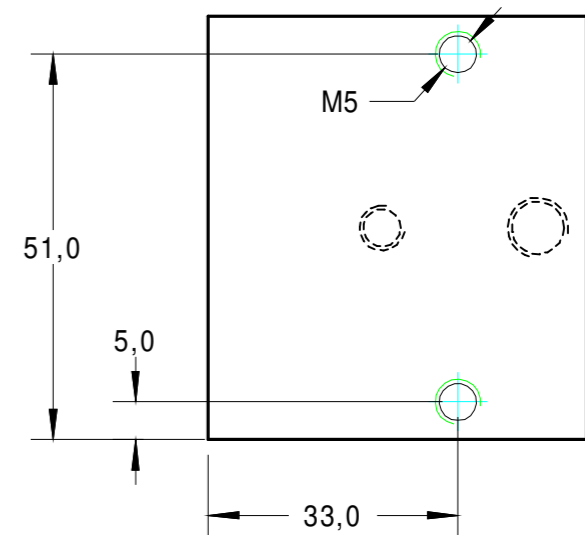
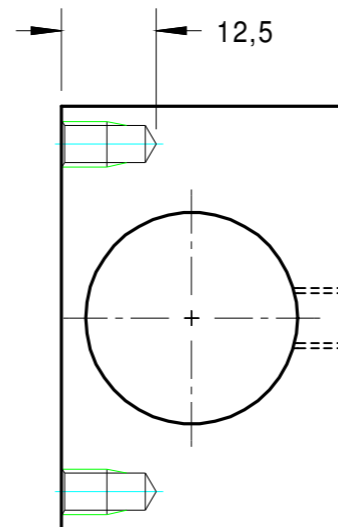
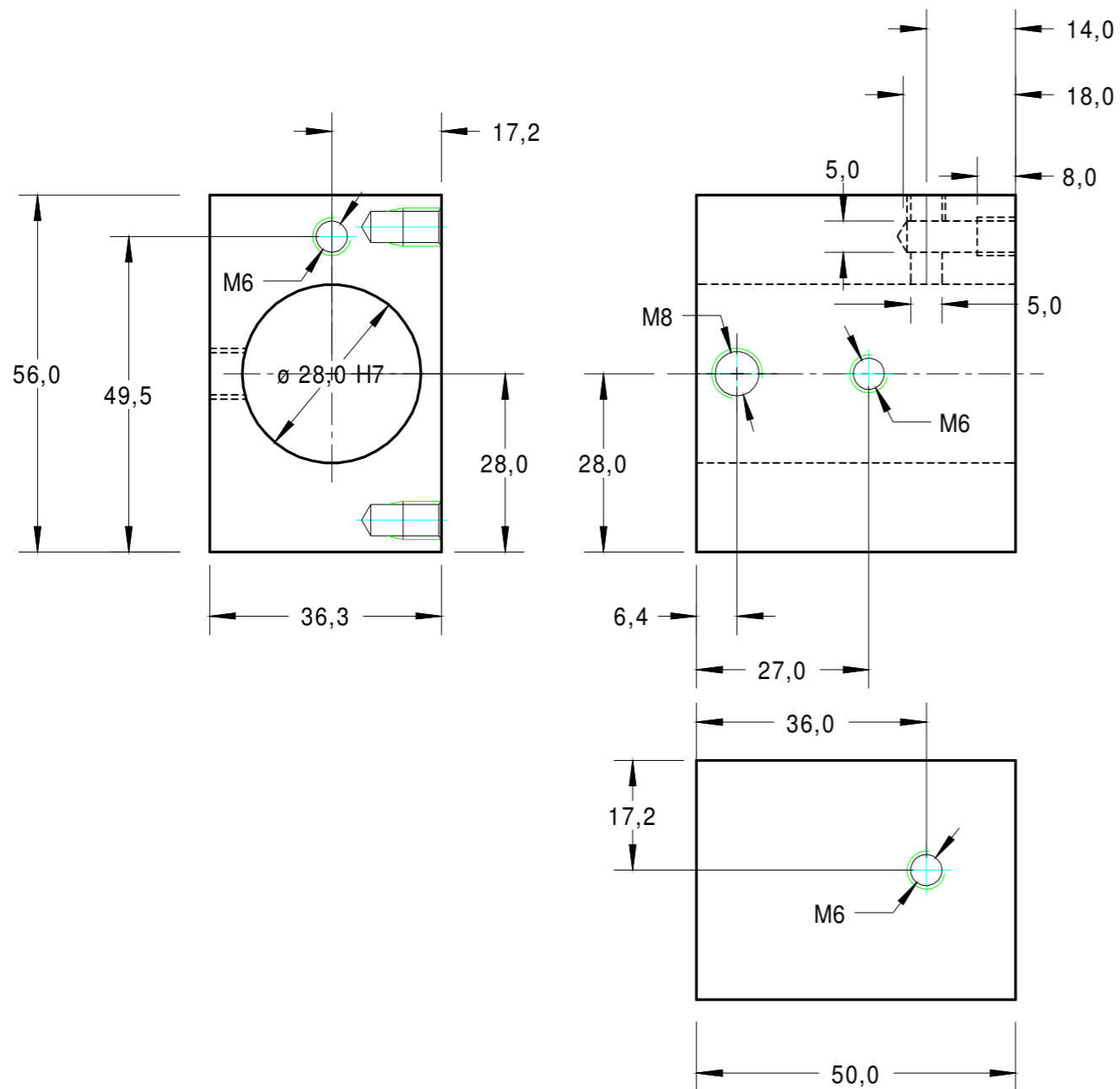

Projekt:	Umbau Sieg X3 Version 3	Material
Benennung:	Muttergehäuse Y-Achse	Al Cu Mg Pb
Nummer:	13	Anzahl: 1
Datei:	X3_3-13	Datum:

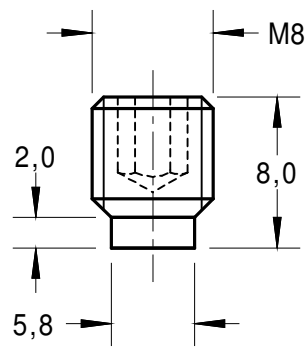

Projekt:	Umbau Sieg X3 Version 3	Material	
Benennung:	Befestigung KG-Mutter Y u. Z		
Nummer:	14	Anzahl: 2	
Datei:	x3_3-14	Datum: 15.11.08	
Copyright Christoph Selig, Merowingerstraße 20a, 40223 Düsseldorf - nur für den privaten Gebrauch			

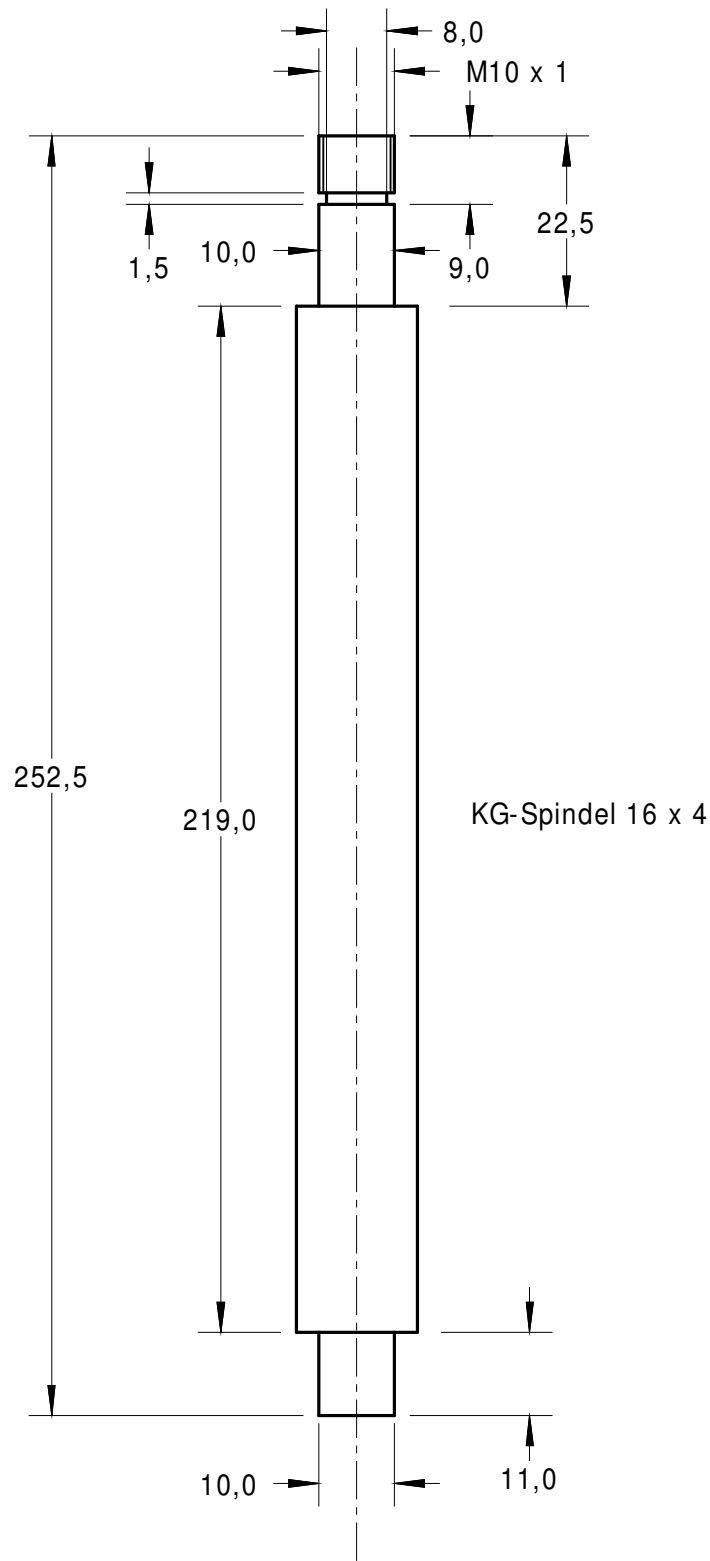

Projekt:	Umbau Sieg X3 Version 3	Material
Benennung:	Spindel Y-Achse	Fertigteil
Nummer:	15	Anzahl: 1
Datei:	X3_3-15	Datum: 18.11.08
Copyright Christoph Selig, Merowingerstraße 20a, 40223 Düsseldorf - nur für den privaten Gebrauch		



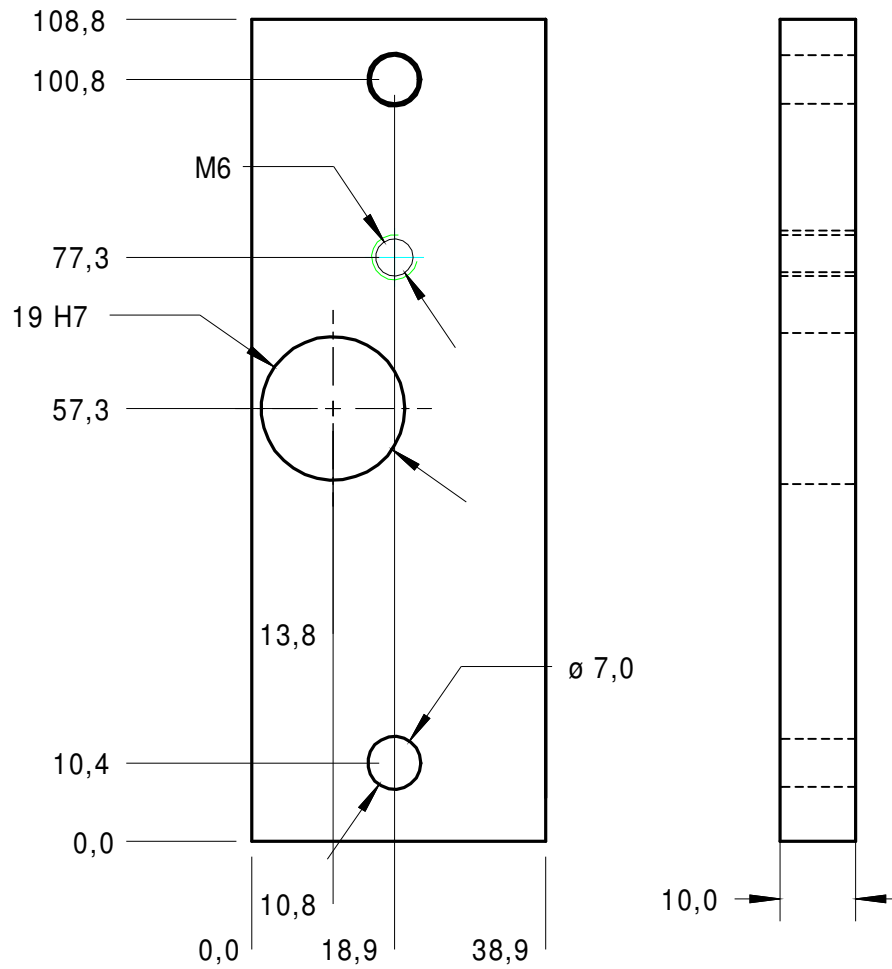

Projekt:	Umbau Sieg X3 Version 3	Material	
Benennung:	Hinterer Lagerschild Y-Achse	Al Cu Mg Pb	
Nummer:	16	Anzahl: 1	
Datei:	X3_3-16	Datum: 19.11.08	
Copyright Christoph Selig, Merowingerstraße 20a, 40223 Düsseldorf - nur für den privaten Gebrauch			

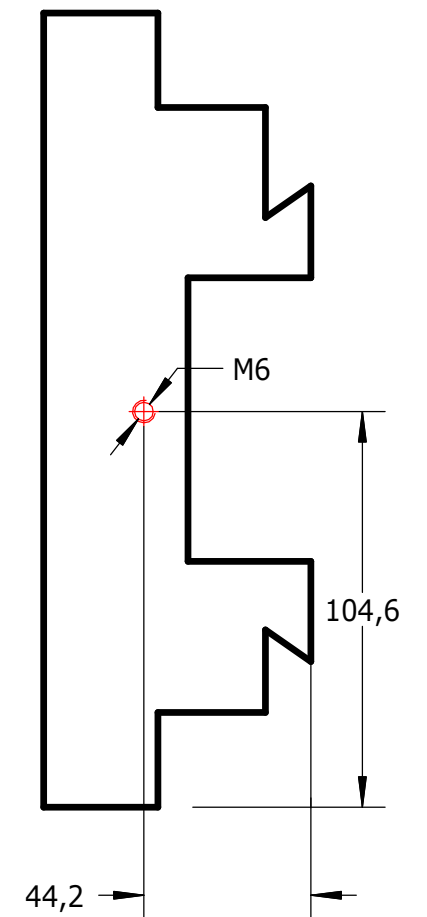
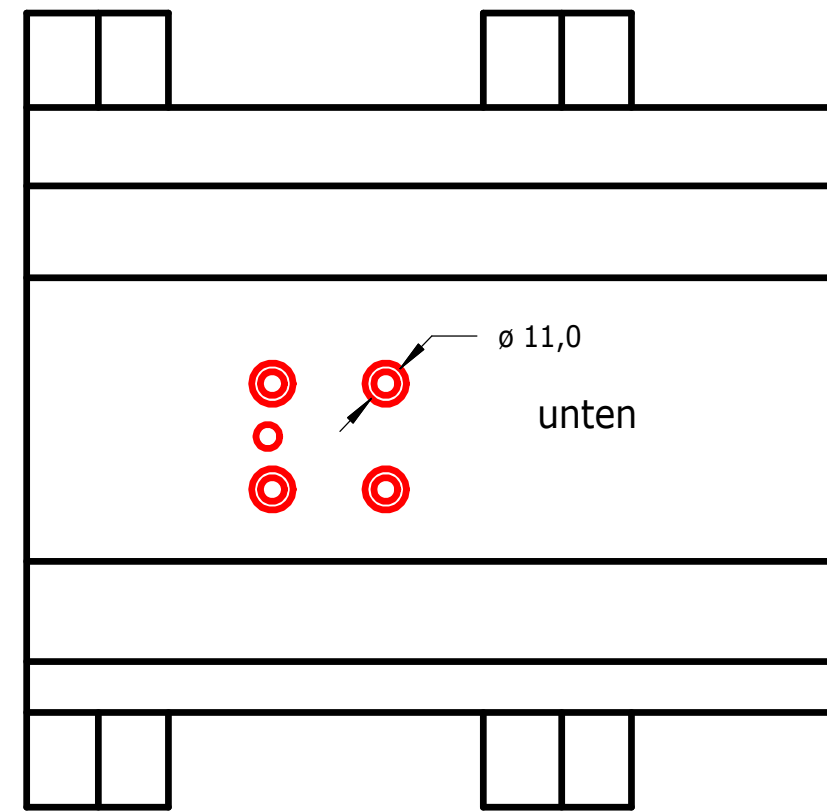
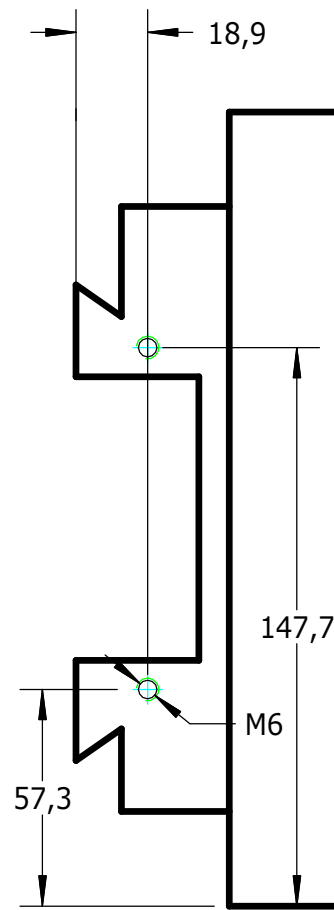
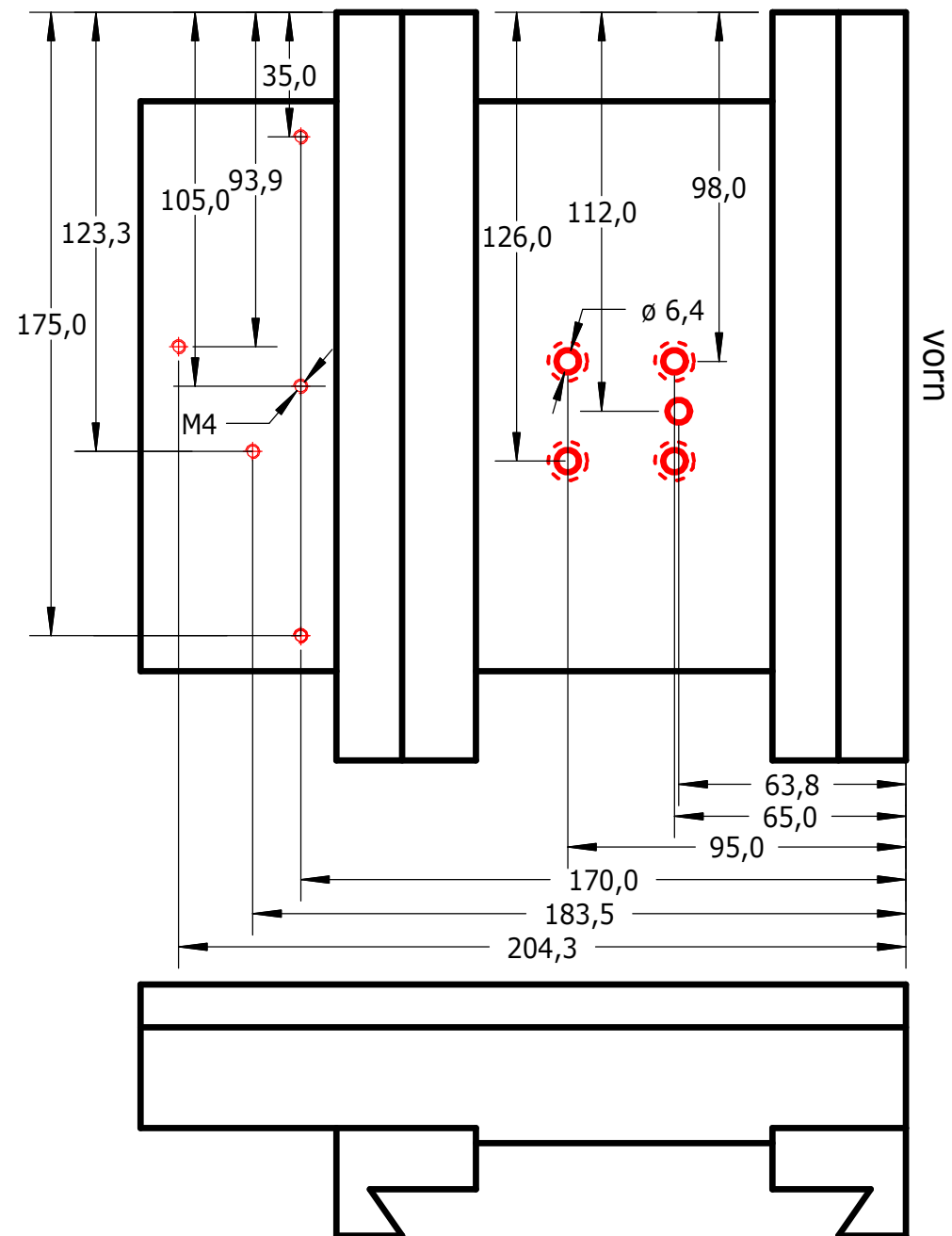
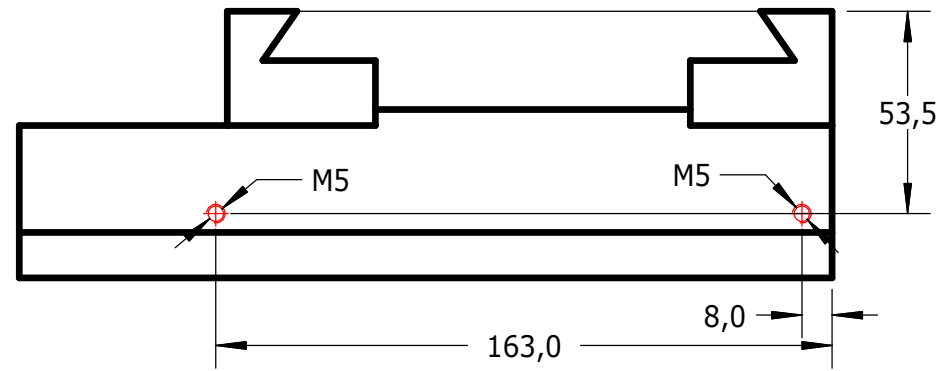

Projekt:	Umbau Sieg X3 Version 3	Material
Benennung:	Bohrungen/Gewinde am Sattel	
Nummer:	17	Anzahl:
Datei:	X3_3-17	Datum: 27.12.08
Copyright Christoph Selig, Merowingerstraße 20a, 40223 Düsseldorf - nur für den privaten Gebrauch		

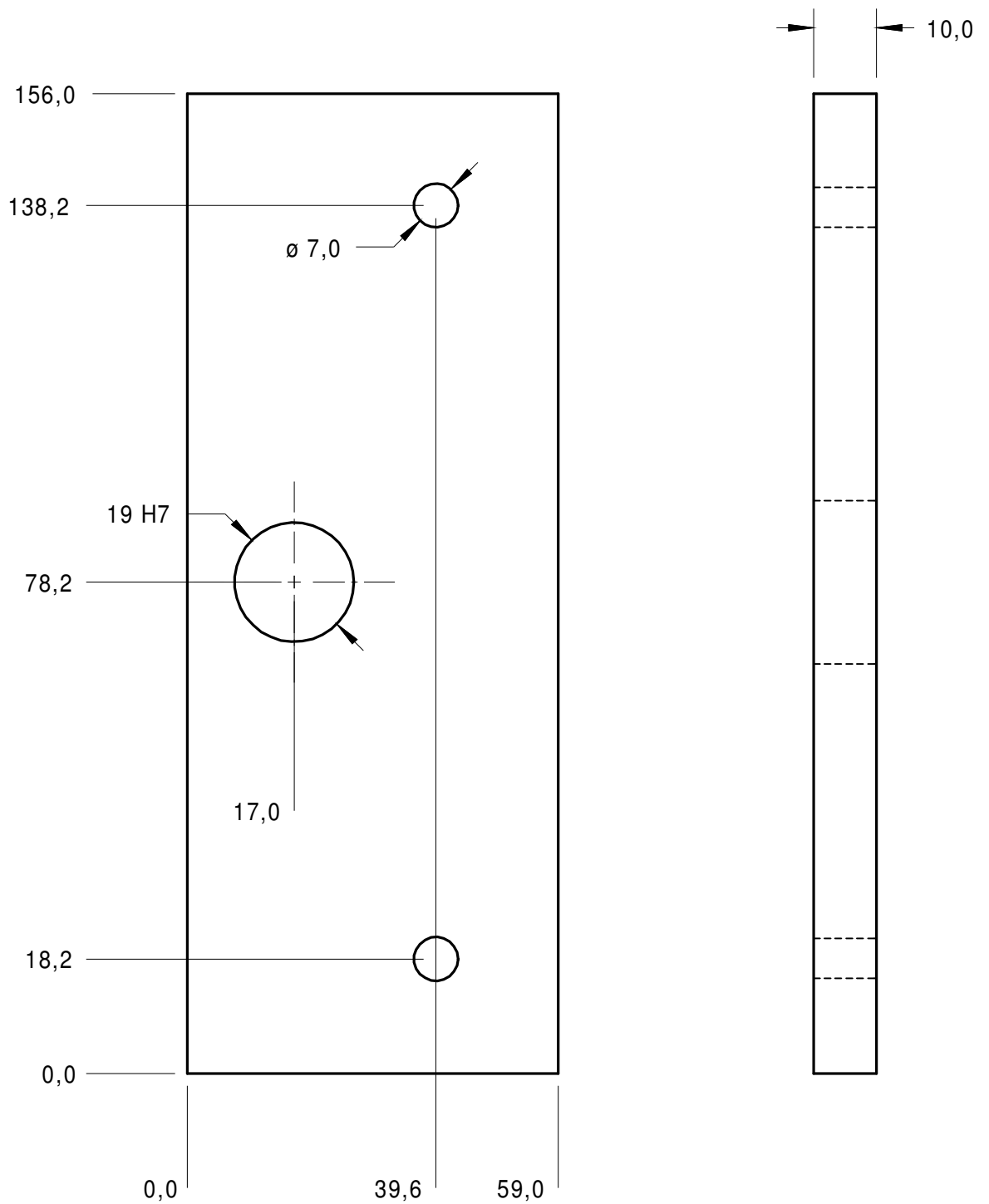

Projekt:	Umbau Sieg X3 Version 3	Material	
Benennung:	hinterer Lagerschild X-Achse	Al Cu Mg Pb	
Nummer:	18	Anzahl: 1	
Datei:	X3_3-18	Datum: 20.11.08	
Copyright Christoph Selig, Merowingerstraße 20a, 40223 Düsseldorf - nur für den privaten Gebrauch			

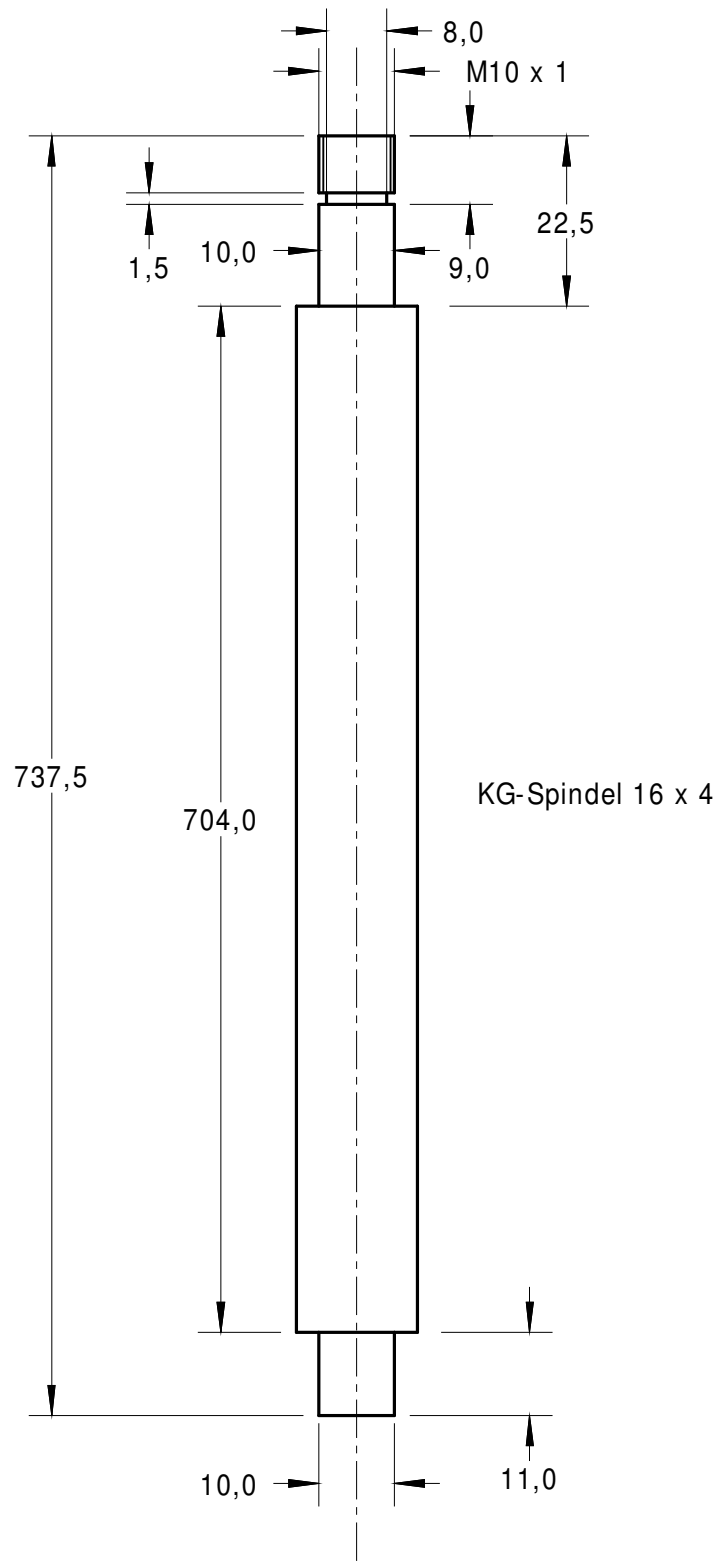

Projekt:	Umbau Sieg X3 Version 3	Material
Benennung:	Spindel X-Achse	Fertigteil
Nummer:	19	Anzahl: 1
Datei:	X3_3-19	Datum: 18.11.08
Copyright Christoph Selig, Merowingerstraße 20a, 40223 Düsseldorf - nur für den privaten Gebrauch		

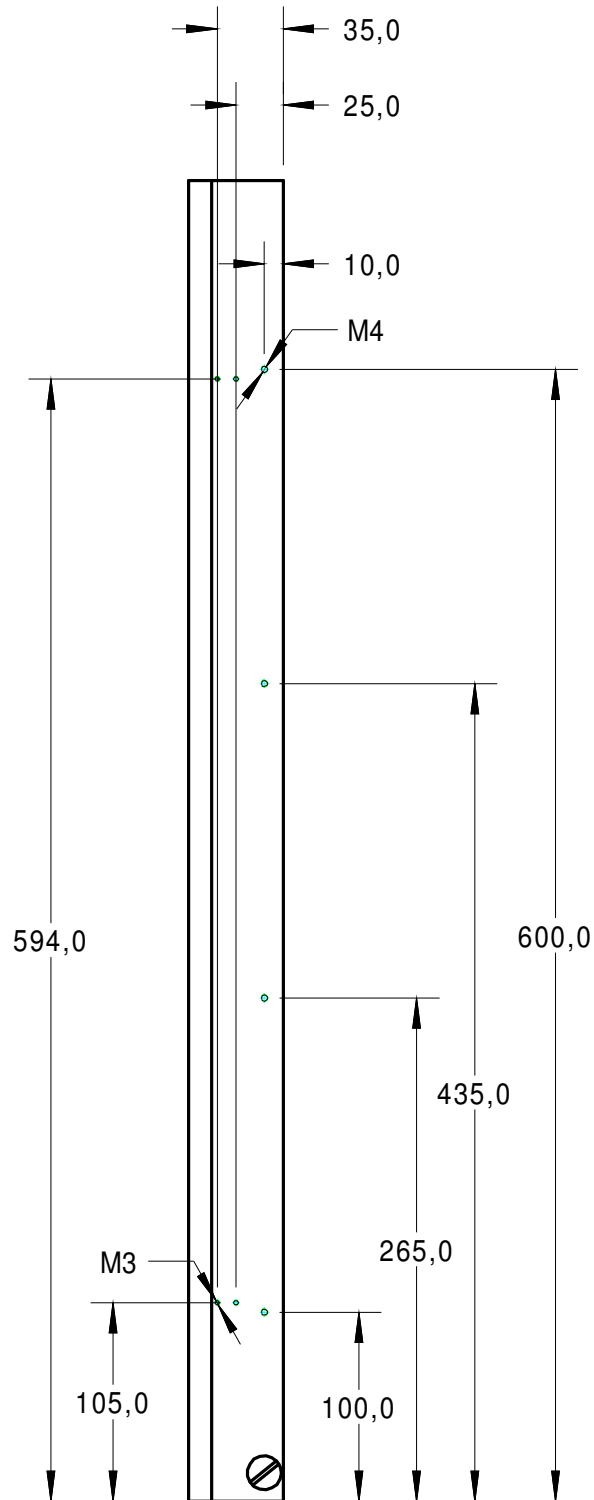

Projekt:	Umbau Sieg X3 Version 3	Material
Benennung:	Bohrungen im Tisch (hinten)	
Nummer:	20	Anzahl:
Datei:	X3_3-20	Datum: 20.11.08
Copyright Christoph Selig, Merowingerstraße 20a, 40223 Düsseldorf - nur für den privaten Gebrauch		

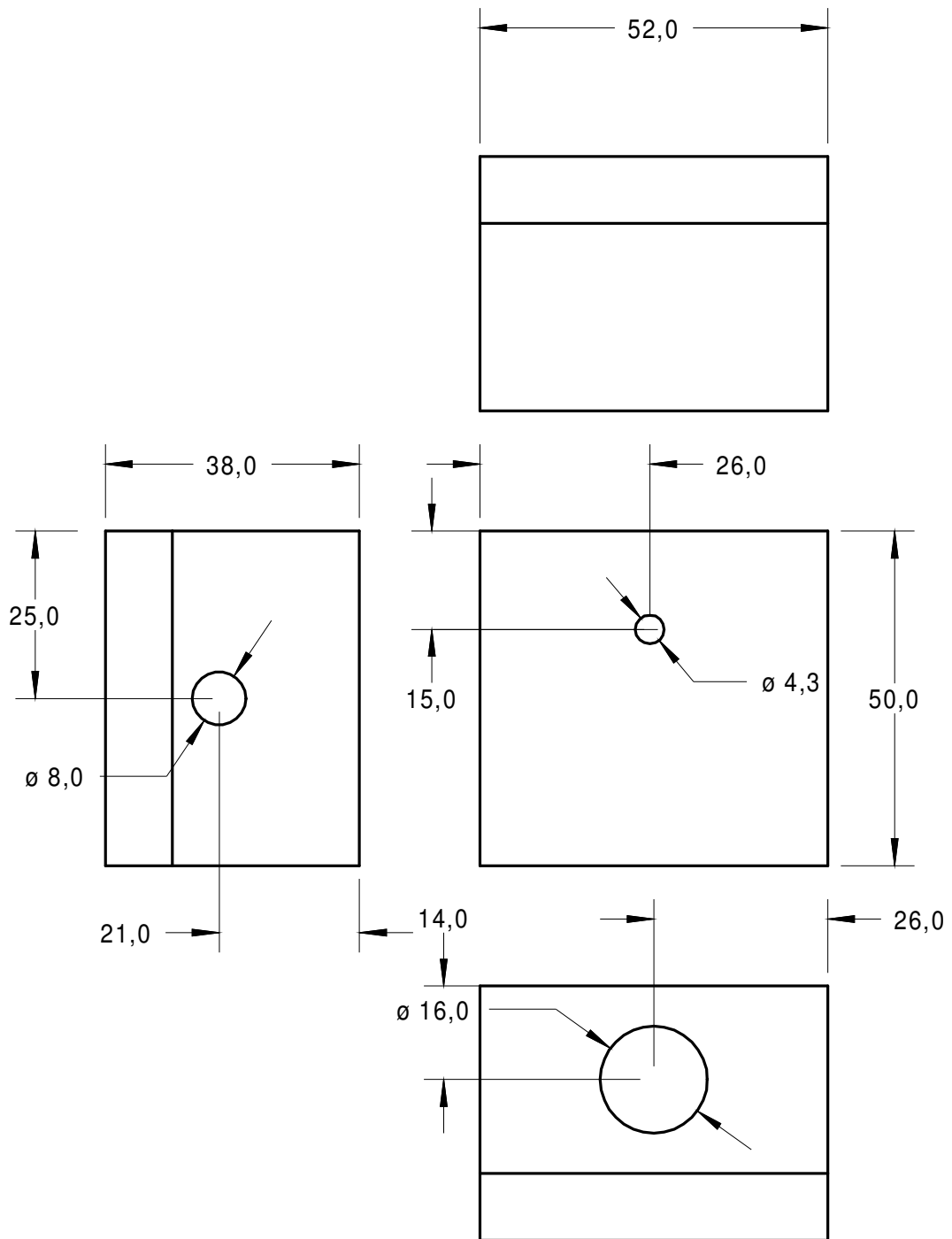

Projekt:	Umbau X3 Version 3	Material	
Benennung:	Anschlusskasten Schalter Y	BOPLA ET 205	
Nummer:	21	Anzahl: 1	
Datei:	X3_3-21	Datum: 02.11.08	
Copyright Christoph Selig, Merowingerstraße 20a, 40223 Düsseldorf - nur für den privaten Gebrauch			

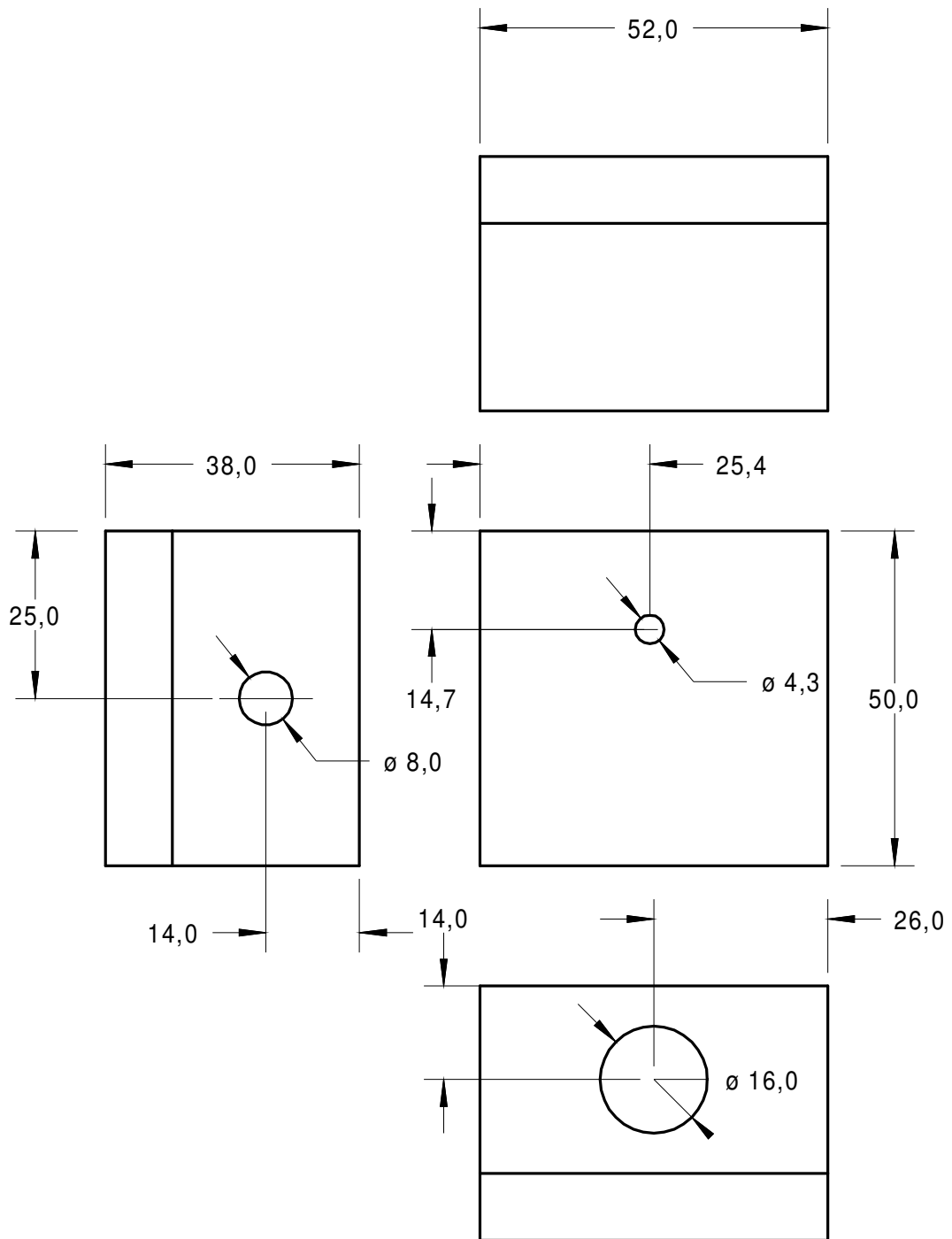

Projekt:	Umbau X3 Version 3	Material	
Benennung:	Anschlusskasten Schalter X	BOPLA ET 205	
Nummer:	22	Anzahl: 1	
Datei:	X3_3-22	Datum: 02.11.08	
Copyright Christoph Selig, Merowingerstraße 20a, 40223 Düsseldorf - nur für den privaten Gebrauch			

## Maße für paarweise Bearbeitung

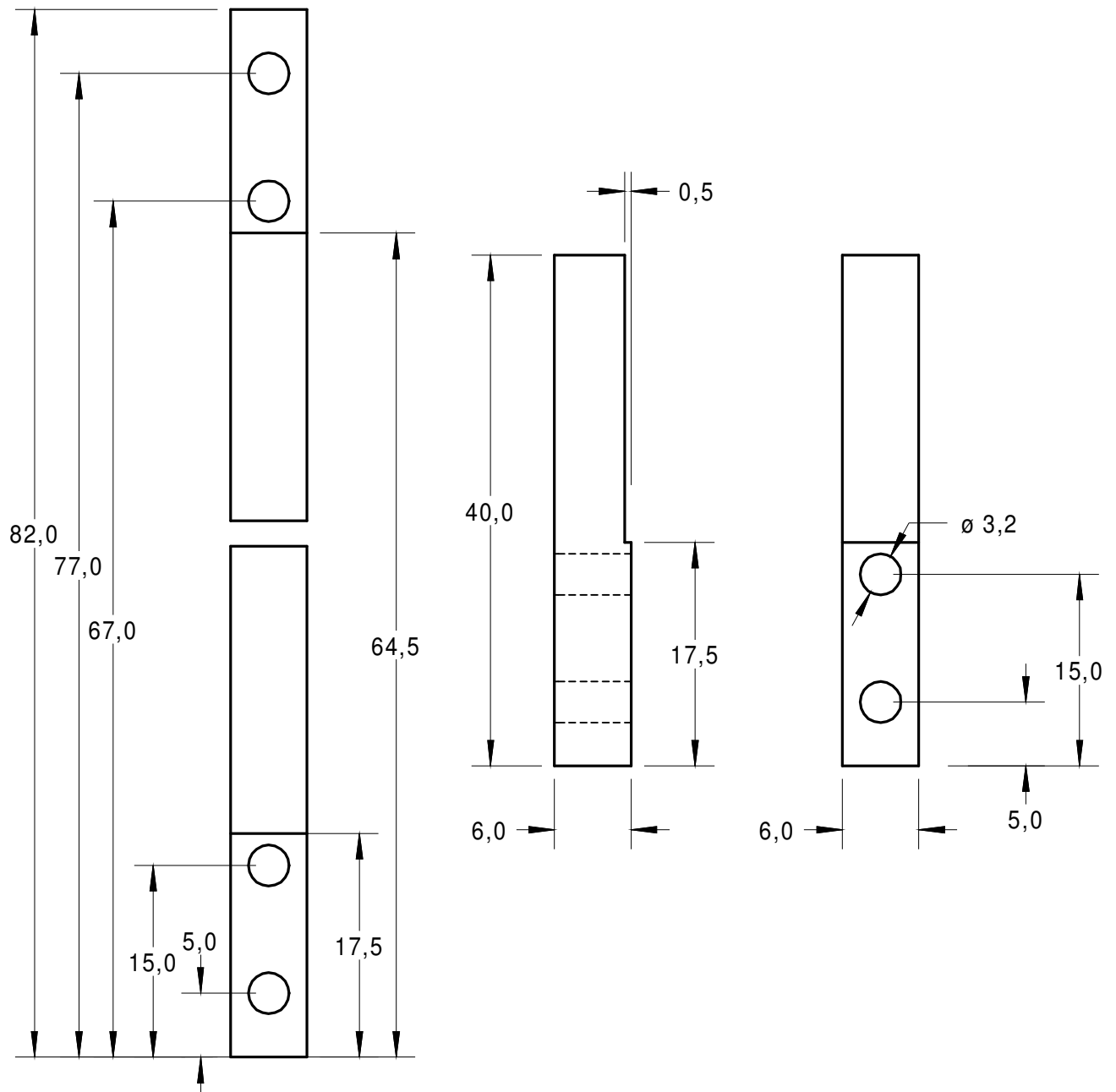

Projekt:	Umbau Sieg X3 Version 3	Material
Benennung:	Betätiger X-Achse	St 37
Nummer:	23	Anzahl: 2
Datei:	X3_3-23	Datum: 20.11.08
Copyright Christoph Selig, Merowingerstraße 20a, 40223 Düsseldorf - nur für den privaten Gebrauch		



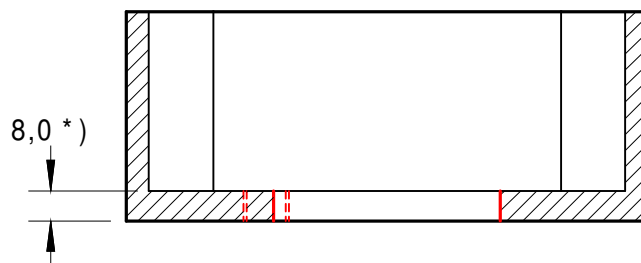
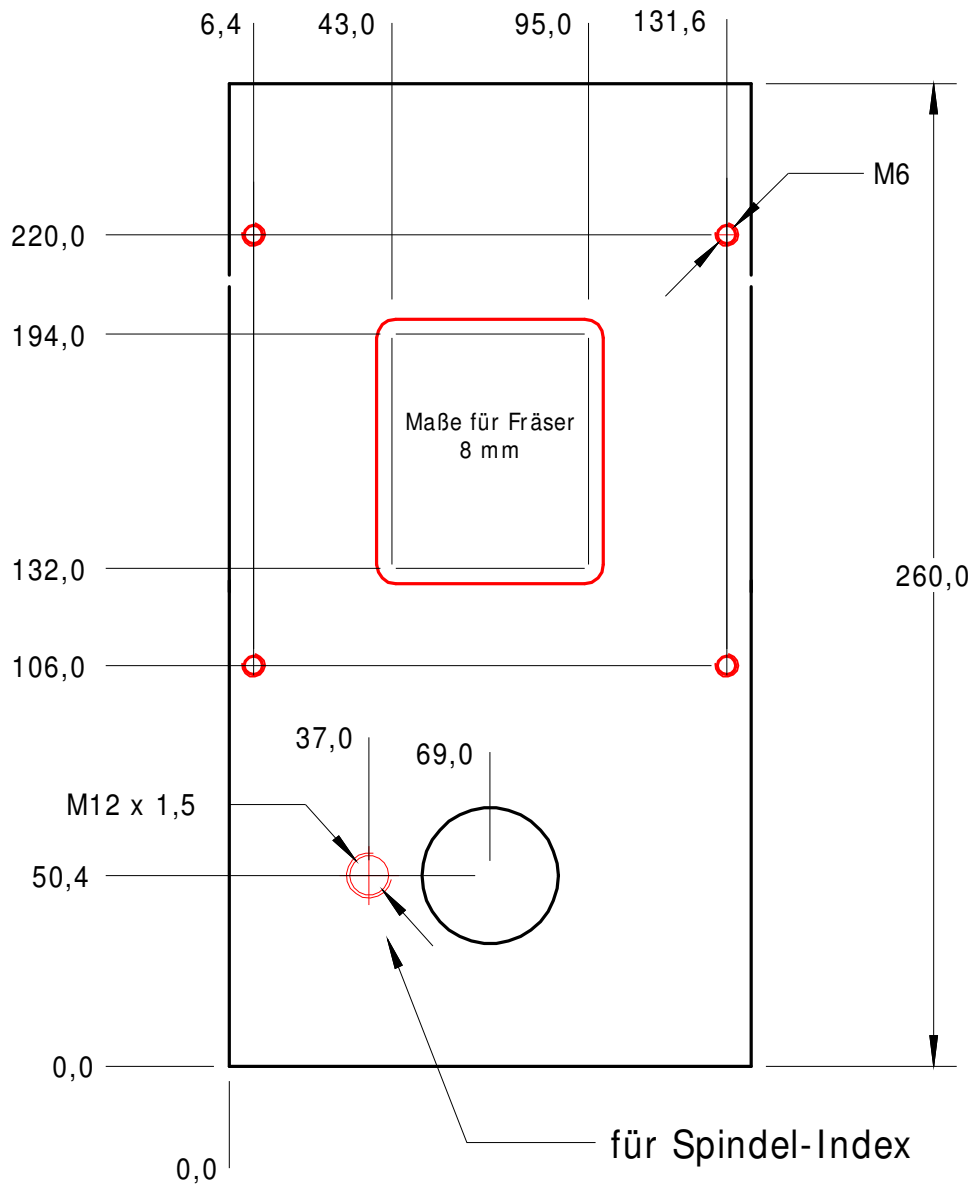

\*) Gußrate, etc. innen wegfräsen um Maß zu erreichen

Projekt:	Umbau Sieg X3 Version 3	Material	
Benennung:	Deckel Fräskopf 3.000 U/min.		
Nummer:	24	Anzahl: 1	
Datei:	X3-24	Datum: 10.12.08	
Copyright Christoph Selig, Merowingerstraße 20a, 40223 Düsseldorf - nur für den privaten Gebrauch			

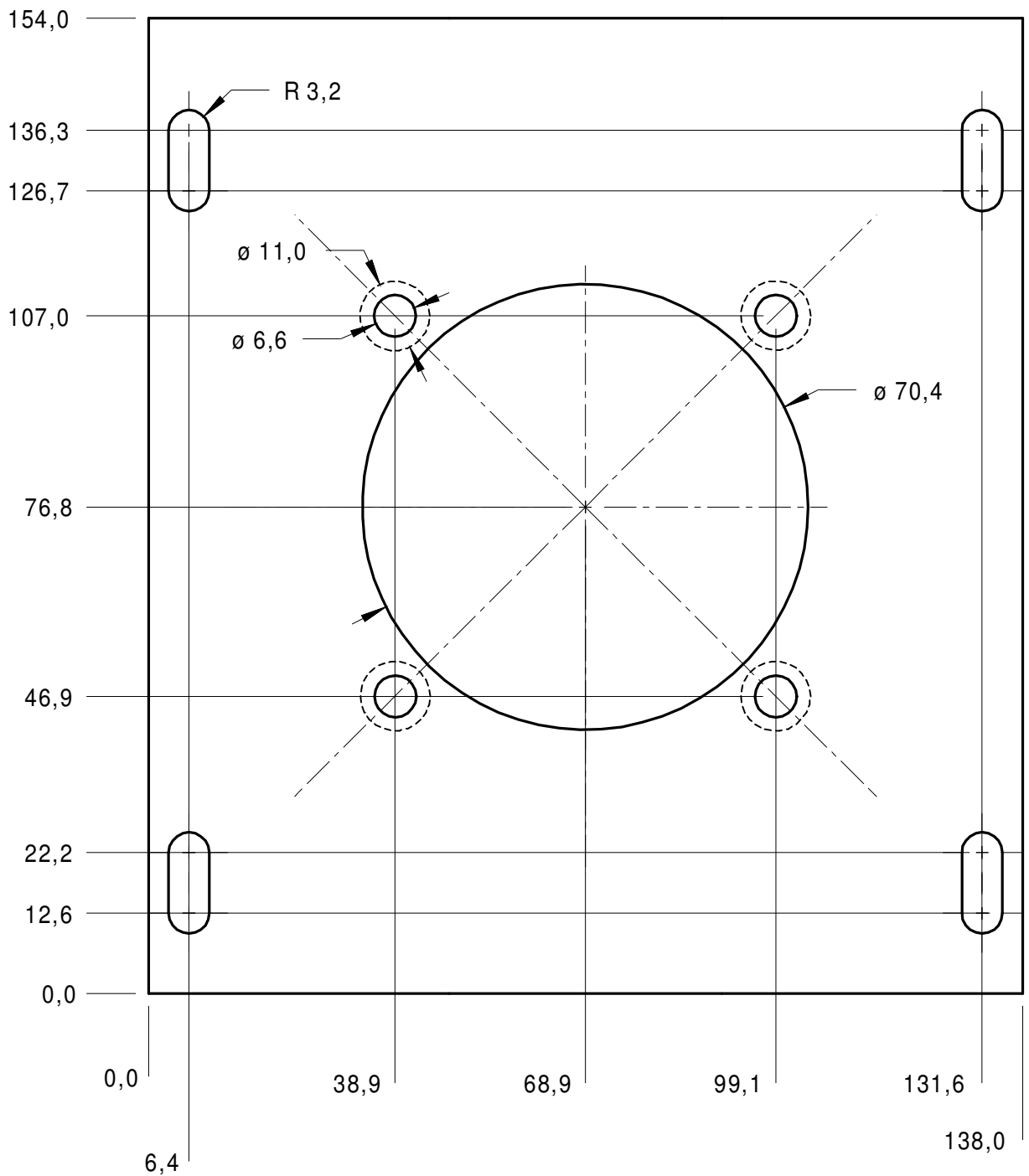

Projekt:	Umbau Sieg X3 Version 3	Material
Benennung:	Motorträger	Al Cu Mg 1 (10 mm)
Nummer:	25	Anzahl: 1
Datei:	X3_3-25	Datum: 20.02.07
Copyright Christoph Selig, Merowingerstraße 20a, 40223 Düsseldorf - nur für den privaten Gebrauch		

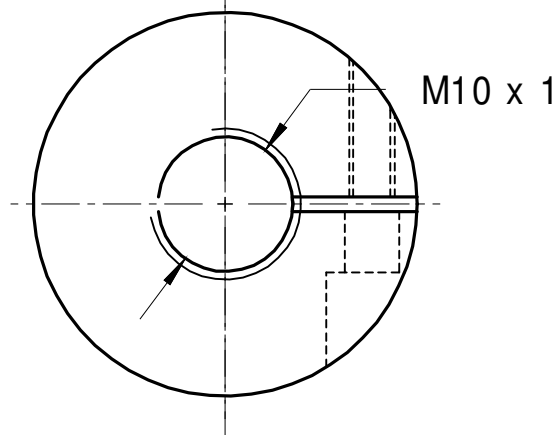
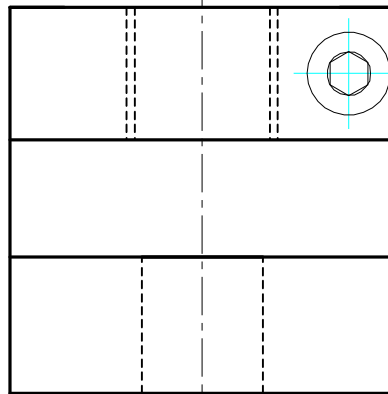
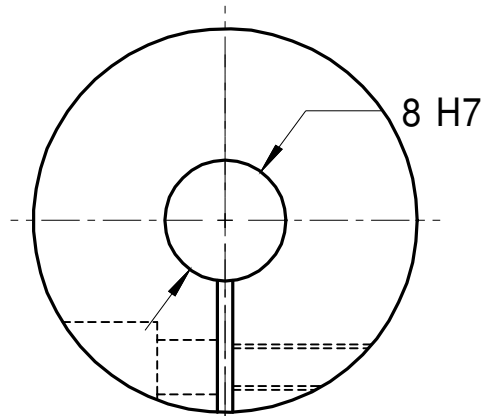

Projekt:	Umbau Sieg X3 Version 3	Material
Benennung:	Kupplung	Fertigteil
Nummer:	26	Anzahl: 2
Datei:	X3_3-26	Datum: 17.12.08
Copyright Christoph Selig, Merowingerstraße 20a, 40223 Düsseldorf - nur für den privaten Gebrauch		

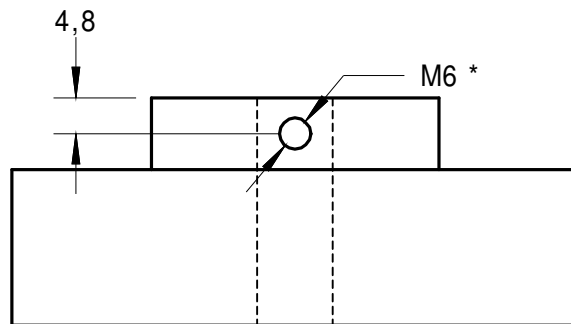
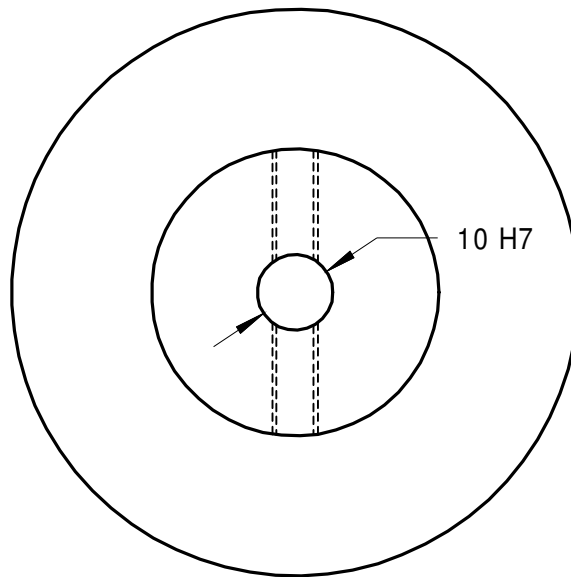

Gewindekernloch 5 mm gemeinsam  
mit Spindel bohren. Danach Gewinde  
in Zahnriemenscheibe schneiden

Projekt:	Umbau Sieg X3 Version 3	Material	
Benennung:	Zahnriemenscheibe Spindel Z	Fertigteil	
Nummer:	27	Anzahl: 1	
Datei:	X3_3-27	Datum: 25.12.08	
Copyright Christoph Selig, Merowingerstraße 20a, 40223 Düsseldorf - nur für den privaten Gebrauch			

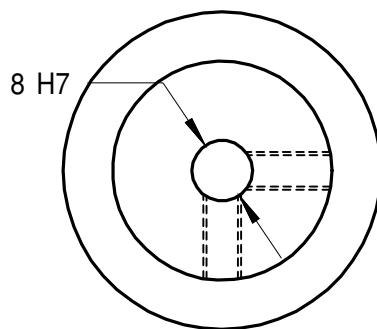
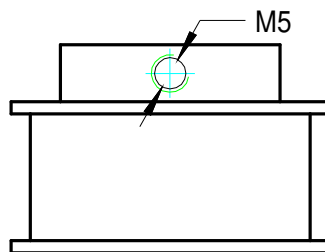

Projekt:	Umbau Sieg X3 Version 3	Material	
Benennung:	Motorritzel Z	Fertigteil	
Nummer:	28	Anzahl: 1	
Datei:	X3_3-28	Datum: 25.12.08	
Copyright Christoph Selig, Merowingerstraße 20a, 40223 Düsseldorf - nur für den privaten Gebrauch			

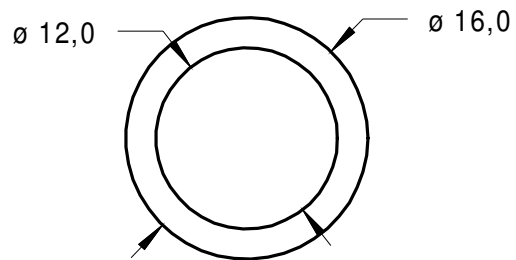
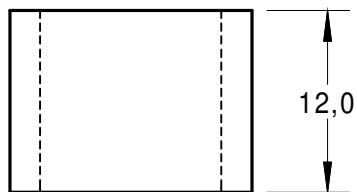

Projekt:	Umbau Sieg X3 Version 3	Material
Benennung:	Abstandshülse Z	St 37
Nummer:	29	Anzahl: 1
Datei:	X3_3- 29	Datum: 25.12.08

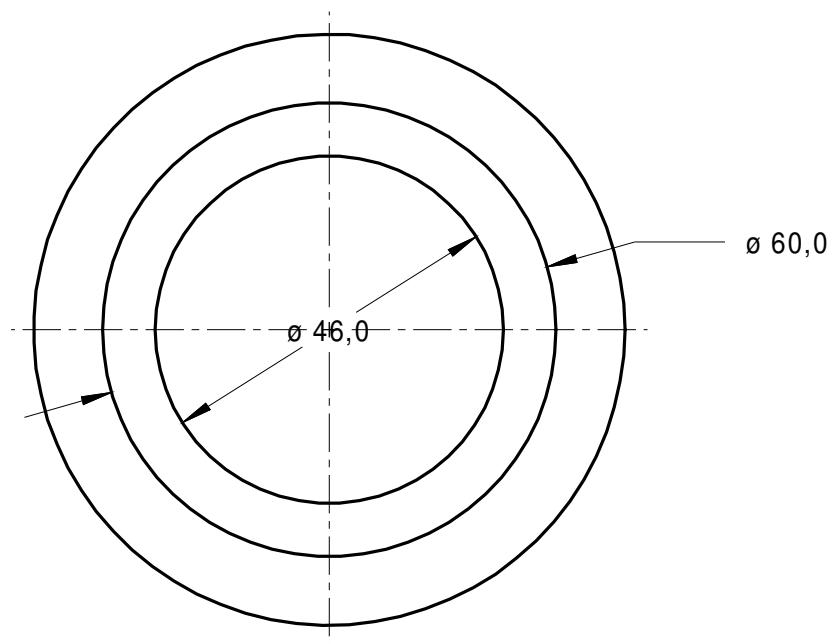
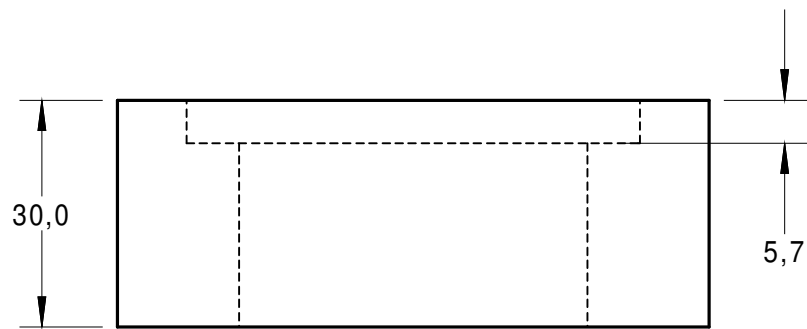

für Antrieb mit beweglicher Pinole

Projekt:	Umbau Sieg X3 Version 3	Material	
Benennung:	Zahnriemenrad Frässpindel	Fertigteil	
Nummer:	30A	Anzahl: 1	
Datei:	X3-30A	Datum: 20.02.07	
Copyright Christoph Selig, Merowingerstraße 20a, 40223 Düsseldorf - nur für den privaten Gebrauch			

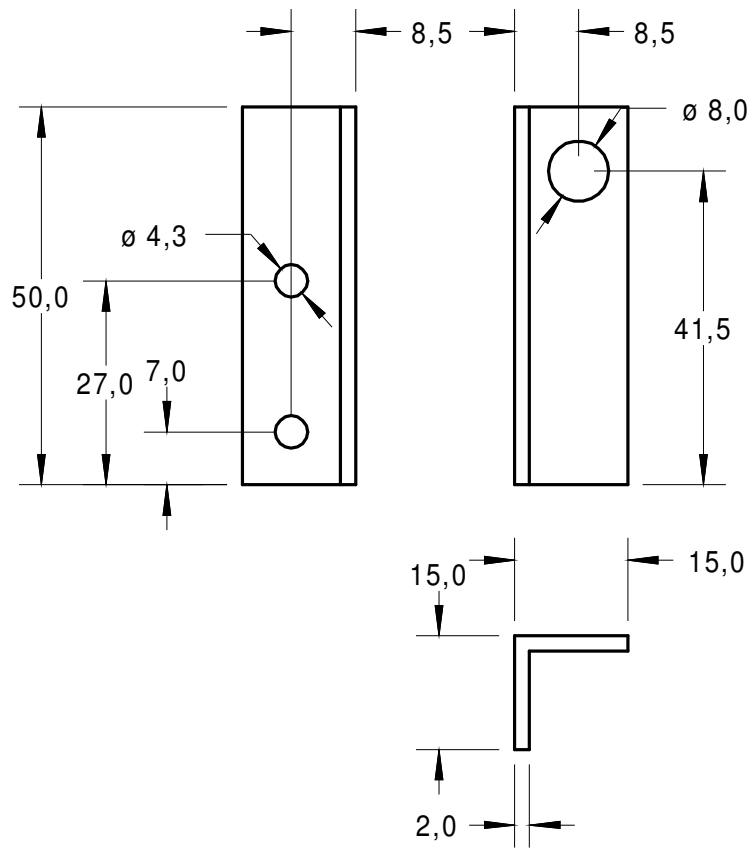

Projekt:	Umbau Sieg X3 Version 3	Material	
Benennung:	Halter Referenzschalter Z	Aluwinkel 15 x 15	
Nummer:	31	Anzahl: 1	
Datei:	X3_3-31	Datum: 15.02.09	
Copyright Christoph Selig, Merowingerstraße 20a, 40223 Düsseldorf - nur für den privaten Gebrauch			



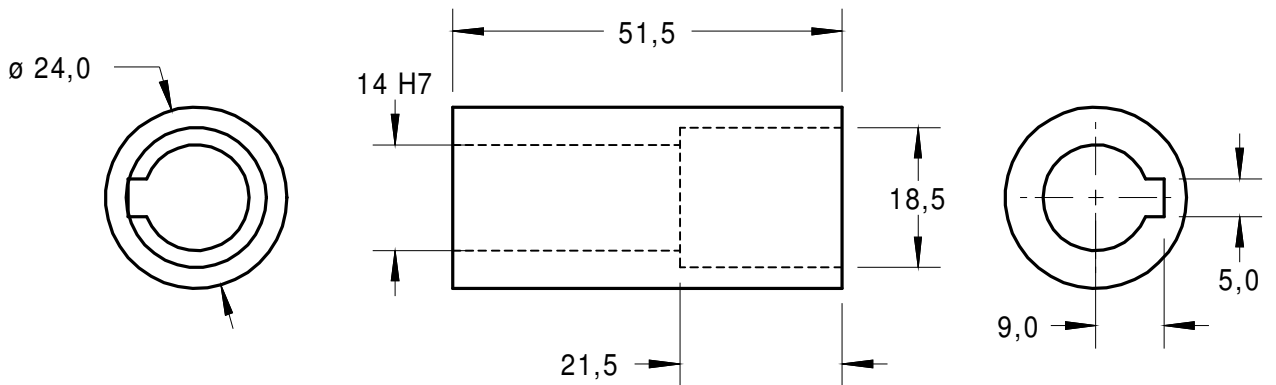
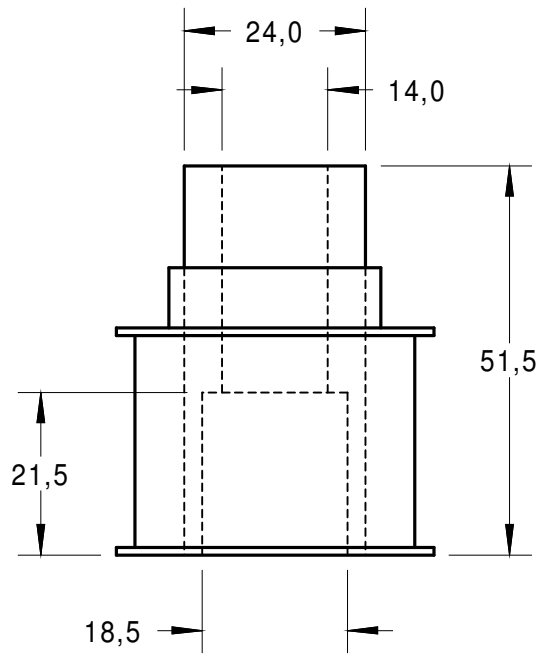

Projekt:	Umbau Sieg X3 Version 3	Material	
Benennung:	Motorritzel X3 Standard	Al Cu Mg PB	
Nummer:	32	Anzahl: 1	
Datei:	X3_3-32	Datum: 25.09.08	
Copyright Christoph Selig, Merowingerstraße 20a, 40223 Düsseldorf - nur für den privaten Gebrauch			